

UNSERE MARKEN ANGEBOTE FRÜHJAHR/SOMMER 2025

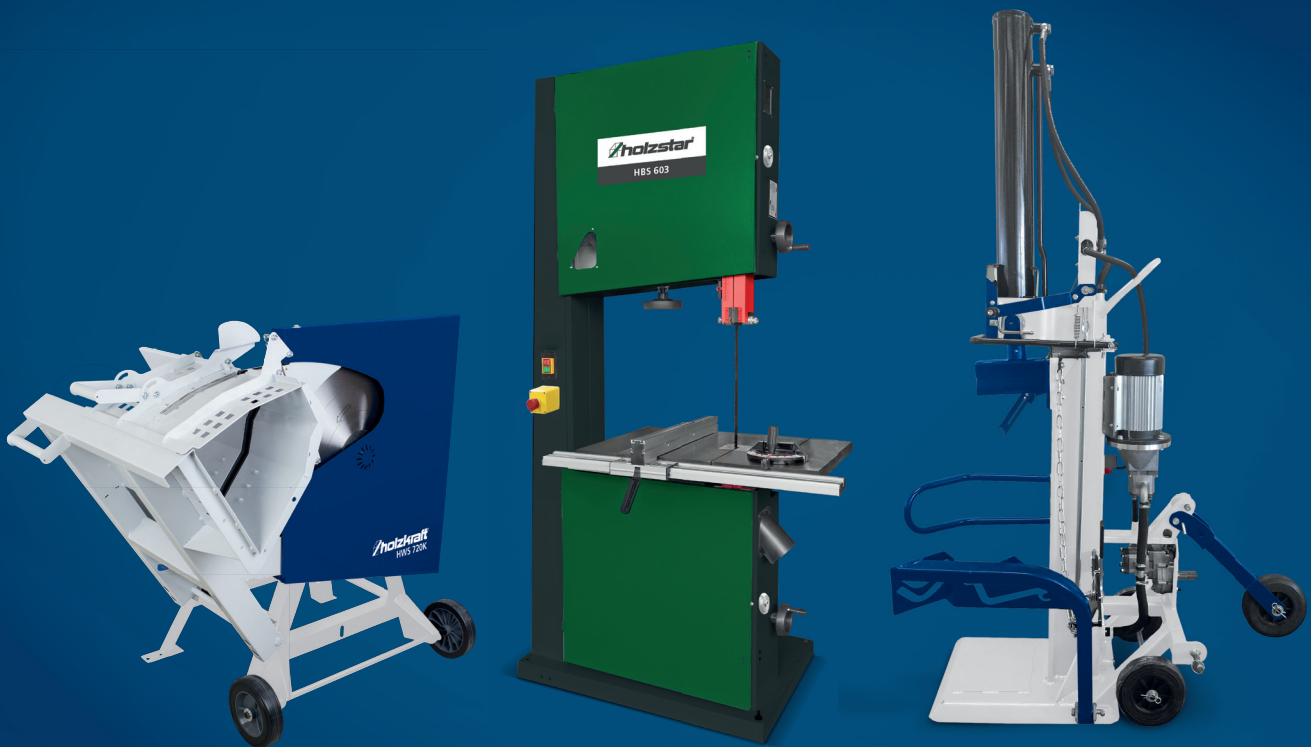

Die genannten "Statt"-Preise beziehen sich auf den Listenpreis gemäß dem jeweils gültigen Marken-Hauptkatalog. Abzurufen unter www.stuermer-maschinen.de/aktuelles/downloads. Aktionsangebote für unsere Kunden, die Unternehmer und nicht Verbraucher sind. Gültig 01.04.2025 – 31.08.2025

*Produkte mit ** und Zubehörartikel sind von der 3 jährigen Stürmer Garantie ausgeschlossen



3 JAHRE GARANTIE
BEI ONLINE-REGISTRIERUNG*

Garantiebedingungen unter:
stuermer-maschinen.de/garantie

OSS 100 – Oszillierende Spindelschleifmaschine zum Schleifen von runden Kanten, Aussparungen oder Ausschnitten

- ▶ Leistungstarker 450 Watt Motor mit ausreichend Kraft für alle Holzwerkstoffe
- ▶ Einfacher Transport und Lagerung durch kompakte und leichte Bauweise
- ▶ Gute Oberfläche durch rotierende und oszillierende Spindel

- ▶ Stabilität auch bei größeren Werkstücken, durch großen und soliden Grauguss-Tisch
- ▶ Sicheres und sauberes Arbeiten durch integrierten Absaugstutzen zum Anschluss einer externen Absaugeinheit

- ▶ Praktische Aufbewahrungsmöglichkeit für Zubehör und Montagewerkzeug

OSS 100
statt € 215,00 zzgl. USt.
159,-
€ 189,21 inkl. USt.
Art.-Nr. 5903500 **



Lieferumfang:

- 6 Schleifhülsen K80
Ø 13 / 19 / 26 / 38 / 51 / 76 mm
- 5 gummierte Schleifwalzen, Länge 115 mm, Ø 19 / 26 / 38 / 51 / 76 mm
- 6 Tischeinlagen, Ø 13 / 19 / 26 / 38 / 51 / 76 mm
- 3 Spindelscheiben, Ø 16 / 20 / 35 mm
- Montagewerkzeug

Technische Daten		OSS 100
Abmessungen Tisch (L x B)	mm	370 x 295
Spindel-Ø	mm	12,7
Schleifhöhe max.	mm	116
Oszillation	min ⁻¹	58
Oszillationshub	mm	16
Absaugstutzen-Ø	mm	38
Drehzahl Schleifaggregat	min ⁻¹	2.000
Motordrehzahl	min ⁻¹	10.000
Motorleistung ~50 Hz	W/V	450 / 230
Abmessungen (L x B x H) ca.	mm	390 x 330 x 450
Gewicht ca.	kg	14

OBSS 100 – Oszillierende Spindel- und Bandschleifmaschine zum Schleifen von runden und geraden Kanten, Aussparungen oder Ausschnitten

- ▶ Band- und Spindelschleifen in einem Gerät
- ▶ Schnell umrüstbar
- ▶ Leistungstarker Motor mit ausreichend Kraft für alle Holzwerkstoffe
- ▶ Gute Oberfläche durch rotierende und oszillierende Spindel

- ▶ Neigbarer Arbeitstisch stufenlos einstellbar von 0° bis 45°. Zusätzlich feste Winkelstufen bei 0°, 15°, 22,5°, 30° und 45°
- ▶ Sicheres und sauberes Arbeiten durch integrierten Absaugstutzen zum Anschluss einer externen Absaugeinheit

- ▶ Praktische Aufbewahrungsmöglichkeit für Zubehör und Montagewerkzeug

OBSS 100
statt € 295,00 zzgl. USt.
219,-
€ 260,61 inkl. USt.
Art.-Nr. 5903501 **



Lieferumfang:

- 5 Schleifhülsen K80, Ø 13 / 19 / 26 / 38 / 51 mm
- 4 gummierte Schleifwalzen, Länge 115 mm, Ø 19 / 26 / 38 / 51 mm
- 5 Tischeinlagen Ø 13 / 19 / 26 / 38 / 51 mm
- 3 Spindelscheiben Ø 16 / 22 / 35 mm
- Schleifband
- Schleifbandaufsatz
- Abdeckung für Schleifbandaufsatz
- Werkstückanschlag
- Montagewerkzeug

Technische Daten		OBSS 100
Abmessungen Tisch (L x B)	mm	430 x 410
Spindel-Ø	mm	12,7
Schleifhöhe max.	mm	98
Schleifband (L x B)	mm	610 x 100
Schleiffläche (L x B)	mm	220 x 100
Bandumlaufgeschwindigkeit	m/s	8
Oszillation	min ⁻¹	58
Oszillationshub	mm	16
Absaugstutzen-Ø	mm	38
Drehzahl Schleifaggregat	min ⁻¹	2.000
Motorleistung ~50 Hz	W/V	450 / 230
Abmessungen (L x B x H) ca.	mm	530 x 480 x 480
Gewicht ca.	kg	12

Zubehör für OSS 100/OBSS 100

Zubehör	OSS 100	OBSS 100	VE	Art.-Nr.	€ zzgl. USt.
Schleifwalze gummiert					
Ø 19 mm	●	●		5913519	2,19
Ø 26 mm	●	●		5913526	2,99
Ø 38 mm	●	●		5913538	4,39
Ø 51 mm	●	●		5913551	5,99
Ø 76 mm	●			5913576	8,49
Tischeinlagen-Set Ø 13/19/26/38 /51/76 mm					
	●	●		5913500	5,59
Spindelscheiben-Set Ø 16/20/35 mm					
	●	●		5913501	1,99
Schleifhülsen-Set					
Ø 13 mm K80	●	●	3	5913700	3,99
Ø 13 mm K100	●	●	3	5913710	3,99

Zubehör	OSS 100	OBSS 100	VE	Art.-Nr.	€ zzgl. USt.
Ø 13 mm K120	●	●	3	5913720	3,99
Ø 13 mm K240	●	●	3	5913730	3,99
Ø 19 mm K80	●	●	3	5913701	4,99
Ø 19 mm K100	●	●	3	5913711	4,99
Ø 19 mm K120	●	●	3	5913721	4,99
Ø 19 mm K240	●	●	3	5913731	4,99
Ø 26 mm K80	●	●	3	5913702	5,99
Ø 26 mm K100	●	●	3	5913712	5,99
Ø 26 mm K120	●	●	3	5913722	5,99
Ø 26 mm K240	●	●	3	5913732	5,99
Ø 38 mm K80	●	●	3	5913703	6,99
Ø 38 mm K100	●	●	3	5913713	6,99
Ø 38 mm K120	●	●	3	5913723	6,99
Ø 38 mm K240	●	●	3	5913733	6,99

Zubehör	OSS 100	OBSS 100	VE	Art.-Nr.	€ zzgl. USt.
Ø 51 mm K80	●	●	3	5913704	7,99
Ø 51 mm K100	●	●	3	5913714	7,99
Ø 51 mm K120	●	●	3	5913724	7,99
Ø 51 mm K240	●	●	3	5913734	7,99
Ø 76 mm K80	●		3	5913705	8,99
Ø 76 mm K100	●		3	5913715	8,99
Ø 76 mm K120	●		3	5913725	8,99
Ø 76 mm K240	●		3	5913735	8,99
Schleifbänder für OBSS 100					
610 x 100 mm K80			VE	Art.-Nr.	€ zzgl. USt.
				5913608	40,50
610 x 100 mm K100				5913610	40,50
610 x 100 mm K120				5913612	40,50
610 x 100 mm K240				5913624	40,50

BTS 150/151 und BTS 250

Band- und Tellerschleifer universell einsetzbar zum Entgraten, Flächen- und Konturschleifen

- ▶ Zum Schleifen von Längskanten, Stirnkanten, Rundungen, Gehrungen sowie für Planflächen im rechten Winkel
- ▶ Zum Bearbeiten von Weichholz und Hartholz
- ▶ Schleifbandaggregat zur vertikalen oder horizontalen Nutzung stufenlos von 0 bis 90° schwenkbar
- ▶ Stufenlos von 0 bis 45° schwenkbare Werkstückauflage am Band- und Telleraggregat verwendbar
- ▶ Werkstückauflage mit beidseitiger Aufhängung für mehr Stabilität
- ▶ Gehrungsanschlag in T-Nut geführt
- ▶ Kompaktes Maschinengehäuse in solider Stahl-Graugusskonstruktion
- ▶ Schneller, werkzeugloser Schleifbandwechsel über Schnellspannvorrichtung
- ▶ Integrierter Absaugstutzen für den Anschluss einer externen Absaugeinheit



Schneller, werkzeugloser Schleifbandwechsel über Schnellspannvorrichtung



BTS 151
Mit geschwenktem Schleifaggregat. Der Tisch kann ebenfalls geschwenkt werden.



Zum Schleifen von Längskanten, Stirnkanten, Rundungen, Gehrungen sowie für Planflächen im rechten Winkel. Zum Bearbeiten von Weichholz und Hartholz.



BTS 150
Mit serienmäßigem Gehrungsanschlag



BTS 250

Lieferumfang:

BTS 150/ BTS 151:

- Gehrungsanschlag
- Schleifband Korn 60
- Schleifscheibe Korn 80 (aufgeklebt)

BTS 250:

- Schleifband Korn 60
- Schleifscheibe Korn 80 (aufgeklebt)
- Absaugstutzenadapter von 35 auf 120 mm

Klettaufnahme nicht im Lieferumfang enthalten

BTS 151

statt € 155,00 zzgl. USt.

129,-

€ 153,51 inkl. USt.

Art.-Nr. 5903151

BTS 150

statt € 205,00 zzgl. USt.

169,-

€ 201,11 inkl. USt.

Art.-Nr. 5904150 **

BTS 250

statt € 569,00 zzgl. USt.

469,-

€ 558,11 inkl. USt.

Art.-Nr. 5904250 **



Technische Daten		BTS 151	BTS 150	BTS 250
Abmessungen Tisch (L x B)	mm	226 x 160	150 x 230	360 x 200
Schleifbandgröße (L x B)	mm	914 x 100	915 x 100	1.220 x 150
Schleifteller-Ø	mm	150	150	250
Schwenkung		90° - 45°	90° - 45°	90° - 45°
Drehzahl	min ⁻¹	2.980	2.850	1.440
Absaugstutzen-Ø	mm	63	58	120
Aufnahmeleistung ~50 Hz	W/V	370 / 230	400 / 230	800 / 230
Abmessungen (L x B x H) ca.	mm	460 x 360 x 280	450 x 350 x 270	720 x 410 x 440
Gewicht ca.	kg	17	17	47 kg

Zubehör für BTS 250	Art.-Nr.	€ zzgl. USt.
① Unterbau	5914250	89,90/ St.
② Winkelanschlag	5914251	19,90/ St.
③ Schleifblatt Ø 250mm K180 (VE 10)	5912518	

Schleifbänder siehe Seite 6

ZSM 405 – Zylinderschleifmaschine

- ▶ Die ideale Zylinderschleifmaschine für den Heimwerker
- ▶ Stufenlos einstellbare Vorschubgeschwindigkeit von 0 - 3 m/min.
- ▶ Schleifreinheit wird mittels Höhenverstellkurbel und Skala rasch und genau an die Werkstücke angepasst
- ▶ Vordere und hintere Tischverlängerung

Technische Daten		ZSM 405
Schleiflänge min.	mm	130
Schleifbreite max.	mm	405
Schleifwalzen-Ø	mm	132
Werkstückdicke min. / max.	mm	5 / 130
Werkstück Höhe min.	mm	5
Breite Schleifwalze	mm	410
Vorschub stufenlos	m/min.	0,5 - 3,0
Drehzahl	min ⁻¹	1.440
Absaugstutzen-Ø	mm	100
Motorleistung ~50 Hz	kW/V	1,5 / 230
Gewicht ca.	kg	53

ZSM 405
statt € 1.129,00 zzgl. USt.
879,-
€ 1.046,01 inkl. USt.
Art.-Nr. 5901405 **

Lieferumfang:

- Anschluss für Absaugung
- Vordere und hintere Tischverlängerung
- Fahrvorrichtung



Schleifbänder
siehe Seite 6

ZSM 560 – Zylinderschleifmaschine zum Flächenschleifen von breiten Werkstücken. ZSM 560 Vario mit stufenloser Drehzahlregelung

- ▶ Einfache Höhenverstellung über Kurbel
- ▶ Einfaches Austauschen des Schleifpapiers
- ▶ Geschlossener Unterbau

ZSM 560

- ▶ Stufenlos über Potentiometer einstellbarer Vorschub

ZSM 560 Vario

- ▶ Stufenlose Einstellung des Vorschubs und der Zylinderschleifwalzendrehzahl über Potentiometer

Lieferumfang:

- Bordwerkzeug
- Schleifbandrolle K80

ZSM 560
statt € 1.499,00 zzgl. USt.
1.169,-
€ 1.391,11 inkl. USt.
Art.-Nr. 5903560

ZSM 560 Vario
statt € 2.089,00 zzgl. USt.
1.599,-
€ 1.902,81 inkl. USt.
Art.-Nr. 5903565

Technische Daten		ZSM 560	ZSM 560 Vario
Abmessungen Tisch (L x B)	mm	592 x 505	592 x 505
Schleifband (L x B)	mm	3.280 x 78	3.280 x 78
Schleiffläche (B x H)	mm	555 x 80	555 x 80
Schleifwalzen-Ø	mm	132	132
Werkstückhöhe min. / max.	mm	5 / 80	5 / 80
Werkstücklänge min.	mm	120	120
Drehzahl	min ⁻¹	1.400	0 - 1.700
Vorschubgeschwindigkeit	m/min	0 - 3,5	0 - 3,5
Antriebsmotor ~50 Hz	kW	1,1/ 230	1,1/ 230
Gewicht ca.	kg	116	119



ZSM 560 Vario

Schleifbänder
siehe Seite 6

KSO 790 – Kantenschleifmaschine

- ▶ Längs- und Quertisch für Gehrungen von 0° bis 45° stufenlos schwenkbar
- ▶ Horizontal und vertikal verwendbares Schleifaggregat, dadurch breiter Einsatzbereich
- ▶ Längstisch ist um 110 mm höhenverstellbar zur optimalen Ausnutzung der Schleifbandbreite
- ▶ Quertisch zum Konturschleifen, schwenkbar bis 45°
- ▶ Stufenlos verstellbarer Gehrungsanschlag
- ▶ Schleifband-Schnellspannung
- ▶ Vertikales Schleifen möglich

KSO 790
statt € 829,00 zzgl. USt.
649,-
€ 772,31 inkl. USt.
Art.-Nr. 5900791 (230V)
Art.-Nr. 5900790 (400V)

Technische Daten		KSO 790
Abmessungen Längstisch (L x B) ca.	mm	790 x 221
Abmessungen Quertisch (L x B) ca.	mm	514 x 221
Tischhöhe min./max.	mm	790 / 890
Tischhöhenverstellung	mm	100
Schleifwalze-Ø	mm	70
Schleifband (L x B)	mm	2.010 x 152
Schleiffläche (L x B)	mm	823 x 152
Schleifbandgeschwindigkeit	m/s	11
Absaugstutzen-Ø	mm	100
Motorleistung ~50 Hz	kW/V	1,5 / 230 oder 400
Gewicht ca.	kg	78

Lieferumfang:

- Gehrungsanschlag
- Schleifband K80



Schleifbänder
siehe Seite 6

- ▶ Graphit-Belag auf der Schleifsohle für eine höhere Gleiteigenschaft des Schleifbandes und längere Einsatzdauer

KSO 750 / 850 – Kantenschleifmaschinen

- ▶ Oszillierendes Schleifband für eine gute Abtragleistung, ein sauberes Schleifbild und eine höhere Standzeit des Schleifbandes
- ▶ Höhenverstellbarer Schleiftisch
- ▶ Stufenlos verstellbarer Gehrungs- und Werkstückanschlag -45° bis +45°
- ▶ Stufenlos schrägverstellbares Schleifaggregat (0°-90°) für vertikales und horizontales Schleifen
- ▶ Schleifsohle serienmäßig mit Graphitbelag
- ▶ Robuster Arbeitstisch aus Grauguss mit T-Nut, stabiler Stand der Maschine beim Arbeiten
- ▶ Höhenverstellbarer Zusatztisch zum Konturschleifen
- ▶ Schneller und leichter Schleifbandwechsel über Schnellspannsystem
- ▶ Gefederte Spanneinrichtung für eine gleichmäßige Bandspannung
- ▶ Abschließbare Aufbewahrungsmöglichkeit im serienmäßigen Unterbau



KSO 750
statt € 1.139,00 zzgl. USt.
889,-
€ 1.057,91 inkl. USt.
Art.-Nr. 5900751 (230V)
Art.-Nr. 5900750 (400V)



KSO 850
statt € 1.399,00 zzgl. USt.
1.099,-
€ 1.307,81 inkl. USt.
Art.-Nr. 5900851 (230V)
Art.-Nr. 5900850 (400V)

Technische Daten		KSO 750	KSO 850
Abmessungen Längstisch (L x B) ca.	mm	750 x 250	850 x 300
Abmessungen Quertisch (L x B) ca.	mm	300 x 250	300 x 250
Tischhöhe min./max.	mm	970 / 1.050	950 / 1.030
Tischhöhenverstellung	mm	80	80
Schleifwalze-Ø	mm	110	110
Schleifband (L x B) ca.	mm	2.270 x 150	2.515 x 150
Schleiffläche (Graphitauflage)	mm	820 x 170	950 x 180
Schleifbandgeschwindigkeit	m/s	16,3	16
Absaugstutzen-Ø	mm	100	100
Motorleistung ~50 Hz	kW	2,2 / 230 oder 400	2,2 / 230 oder 400
Gewicht ca.	kg	120	187

Lieferumfang:

- Gehrungsanschlag
- Werkstückanschlag
- Schleifband K60

Schleifbänder
siehe Seite 6

KSO 1500 F – Kantenschleifmaschine mit schwenkbarem Schleifaggregat und oszillierendem Schleifband

- ▶ Maschinenständer aus geschweißtem Stahl garantiert eine hohe Verwindungssteifigkeit und vibrationsfreies Arbeiten
- ▶ Schleifaggregat über Hebel bis 45° schwenkbar für das Schleifen von geraden und schrägen Kanten
- ▶ Oszillierendes Schleifband mit separatem Getriebemotor für bessere Schleifergebnisse
- ▶ Oszillation wahlweise zuschaltbar
- ▶ Schleifsohle mit Graphitbelag für eine höhere Standzeit des Schleifbandes
- ▶ Höhenverstellbarer Schleiftisch zur Ausnutzung der gesamten Schleifbandbreite
- ▶ Höhenverstellbarer Zusatztisch mit Absaugung
- ▶ Automatischer Ausgleich von Bandlängendifferenzen durch gefederte Bandspannung

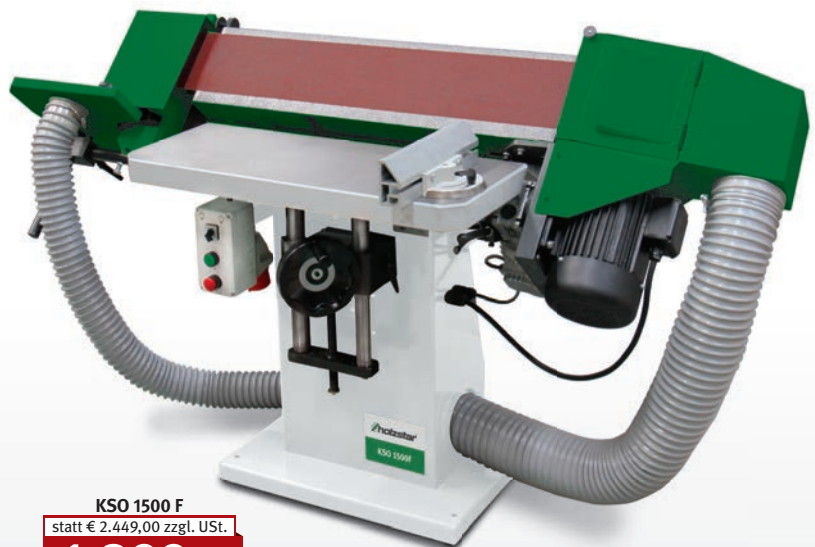

KSO 1500 F
statt € 2.449,00 zzgl. USt.
1.899,-
€ 2.259,81 inkl. USt.
Art.-Nr. 5901500

Technische Daten		KSO 1500 F
Abmessungen Längstisch (L x B) ca.	mm	750 x 300
Tischhöhe min./max.	mm	740 / 920
Schleifband (L x B)	mm	2.600 x 150
Schleiffläche (L x B)	mm	850 x 200
Schleifbandgeschwindigkeit	m/s	20
Absaugstutzen-Ø	mm	120
Motor Oszillation	kW	0,25
Motorleistung ~50 Hz	kW/V	3,0 / 400
Abmessungen (L x B x H) ca.		1.720 x 700 x 1.030
Gewicht ca.	kg	180

Lieferumfang:

- Gehrungsanschlag
- Schleifband K100

Schleifbänder
siehe Seite 6

Schleifbänder und Zubehör

Zubehör	Art.-Nr.	€ zzgl. USt.
---------	----------	--------------

für BTS 150/BTS 151 Gewebeschleifband

915 x 100 mm (VE 10 St.)		
K 60	5911006	64,50
K 80	5911008	61,50
K 100	5911010	59,50
K 120	5911012	59,50
K 150	5911015	59,50

Schleifblätter⁽¹⁾ für Klettaufnahme, kletthaftend

(1) Klettaufnahme für Schleifblätter aus dem Zubehör-Sortiment zusätzlich erforderlich (Art. Nr. 5911001). Klettaufnahme nicht im Lieferumfang von BTS 150/BTS 151 enthalten.

Ø 150mm (VE 10 St.)		
K 40	5911504	13,50
K 60	5911506	13,50
K 80	5911508	13,50
K 100	5911510	13,50
K 120	5911512	13,50
K 150	5911515	13,50
K 180	5911518	13,50
Klettaufnahme Ø 150 mm	5911001	6,79

Zubehör BTS 250 Gewebeschleifband

1.219 x 100 mm (VE 5 St.)		
K 60	5911206	36,50
K 80	5911208	32,50
K 100	5911210	32,50
K 120	5911212	32,50
K 150	5911215	32,50

Zubehör	Art.-Nr.	€ zzgl. USt.
---------	----------	--------------

Schleifblätter⁽¹⁾ für Klettaufnahme, kletthaftend

(1) Klettaufnahme für Schleifblätter aus dem Zubehör-Sortiment zusätzlich erforderlich (Art. Nr. 5912501). Klettaufnahme nicht im Lieferumfang von BTS 250 enthalten.

Ø 250 mm (VE 10 St.)		
K 60	5912506	27,00
K 80	5912508	27,00
K 100	5912510	27,00
K 120	5912512	27,00
K 150	5912515	27,00
K 180	5912518	27,00
Klettaufnahme Ø 250 mm	5912501	17,90

Zubehör ZSM 405 Schleifbänder (Rollenware)

Für eine Wickelung werden ca. 2,5 m Schleifband benötigt

80 mm x 50 m (VE 1 St.)		
K 60	5918760	169,00
K 80	5918780	155,00
K 100	5918710	149,00
K 120	5918712	149,00
K 150	5918715	149,00
K 180	5918718	149,00
K 220	5918722	149,00

Zubehör ZSM 560/ ZSM 560 Vario Schleifbänder (Rollenware)

Für eine Wickelung werden ca. 2,5 m Schleifband benötigt

80 mm x 50 m (VE 1 St.)		
K 60	5918760	169,00
K 80	5918780	155,00
K 100	5918710	149,00
K 120	5918712	149,00
K 150	5918715	149,00
K 180	5918718	149,00
K 220	5918722	149,00

Zubehör	Art.-Nr.	€ zzgl. USt.
---------	----------	--------------

Gewebeschleifbänder 3.280 x 78 mm (VE 5 St.)

K 60	5918761	85,00
K 80	5918762	85,00
K 100	5918763	85,00
K 120	5918764	85,00
K 150	5918765	85,00
K 180	5918766	85,00
K 220	5918767	85,00

Zubehör KSO 790 Schleifbänder

2.010 x 150 mm (VE 5 St.)		
K 60	5917560	59,50
K 80	5917580	54,90
K 100	5917510	52,50
K 120	5917512	52,50
K 150	5917515	52,50
K 180	5917518	52,50
K 220	5917522	52,50

Gewebeschleifbänder

K 60	5917660	96,90
K 80	5917680	92,50
K 100	5917610	88,90
K 120	5917612	88,90
K 150	5917615	88,90
K 180	5917618	88,90
K 220	5917622	88,90

Zubehör KSO 750 Schleifbänder

2.270 x 150 mm (VE 5 St.)		
K 60	5372306	63,90
K 80	5372308	59,00
K 100	5372310	55,90
K 120	5372312	55,90
K 150	5372315	55,90
K 180	5372318	55,90

Zubehör	Art.-Nr.	€ zzgl. USt.
---------	----------	--------------

K 220 Gewebeschleifbänder 2.270 x 150 mm (VE 5 St.)

K 60	5373306	105,00
K 80	5373308	96,90
K 100	5373310	92,90
K 120	5373312	92,90
K 150	5373315	92,90
K 180	5373318	92,00
K 220	5373322	92,90

Zubehör KSO 850 Schleifbänder

2.515 x 150 mm (VE 5 St.)		
K 60	5918560	68,90
K 80	5918580	63,50
K 100	5918510	59,50
K 120	5918512	59,50
K 150	5918515	59,50
K 180	5918518	59,50
K 220	5918522	59,50

Gewebeschleifbänder

2.515 x 150 mm (VE 5 St.)		
K 60	5918660	119,00
K 80	5918680	112,00
K 100	5918610	109,00
K 120	5918612	109,00
K 150	5918615	109,00
K 180	5918618	109,00
K 220	5918622	109,00

Zubehör KSO 1500 F Schleifbänder

2.600 x 150 mm (VE 5 St.)		
K 60	5372806	119,00
K 80	5372808	112,00
K 100	5372810	109,00
K 120	5372812	109,00
K 180	5372818	109,00
K 220	5372822	109,00

SBSM 700 - Sägeblattschärfergerät für präzises Schärfen von Sägeblättern innerhalb weniger Minuten

- ▶ Schneller und einfacher Schleifvorgang
- ▶ Sägeblätter von 80 mm bis 700 mm schleifbar
- ▶ Stabile Graugussausführung für präzise Arbeiten
- ▶ Schwenkbare Motoreinheit um 20° schwenkbar, zum Schärfen von Wechselzahn-Sägeblättern
- ▶ Winkel der Sägeblattaufnahme verstellbar von 45° bis -30° für unterschiedliche Zahnwinkel
- ▶ Schwingungsdämpfende Füße für einen vibrationsfreien und geräuscharmen Betrieb

SBSM 700
statt € 239,00 zzgl. USt.
209,-
€ 248,71 inkl. USt.
Art.-Nr. 5903700



Technische Daten		SBSM 700
Schleifscheibe -Ø x Bohrung x B)	mm	125 x 13 x 10
Einstellwinkel Auflagetisch rechts	°	45
Einstellwinkel	°	±20
Schleifaggregat Drehzahl	min ⁻¹	2.800
Leistung Antriebsmotor ~50 Hz	kW/V	250 W / 230
Abmessungen (L x B x H) ca.	mm	700 x 382 x 295
Gewicht ca.	kg	17

Lieferumfang

- Distanzscheiben für unterschiedliche Sägeblattbohrungen (20 / 22 / 30 mm)

Zubehör	Art.-Nr.	€ zzgl. USt.
Schleifscheibe Diamant 25 x 10 x 13 x 8 mm	5913699	25,50

NTS 201 / NTS 256 – Nass-Schleifsystem zum Schärfen von Messern und vielen Werkzeugen

- ▶ Schleifscheibe in Rechts- und Linkslauf umschaltbar
- ▶ Umfangreiches Zubehör erleichtert die Anwendung der richtigen Schleiftechnik - auch für Anfänger
- ▶ Dauerhafter Schliff ohne Verlust der Werkzeughärte wegen Hitzebildung während des Schleifvorgangs durch geringe Drehzahl und kühlendes Wasserbad
- ▶ Viele Haltevorrichtungen für verschiedene Werkzeuge erhältlich
- ▶ Leistungsstarker Induktions-Motor mit variabler Drehzahlverstellung für ruhiges und vibrationsarmes Arbeiten
- ▶ Spezieller Edelkorund-Schleifstein für perfekte Schleifergebnisse auch bei hartem Stahl über 60 HRC (Werkzeugstahl)
- ▶ Abnehmbare Lederabziehscheibe zum Abziehen von Schleifgraten nach dem Schärfen
- ▶ Abziehpaste zur Politur des Werkstückes nach dem Schleifen
- ▶ Winkellehre zur Einstellung des korrekten Schleifwinkels
- ▶ Spritzwassergeschützter Motor und Schalter



NTS 256

NTS 201

NTS 201
statt € 145,00 zzgl. USt.
109,90
€ 130,78 inkl. USt.
Art.-Nr. 5750201 **

NTS 256
statt € 269,00 zzgl. USt.
209,-
€ 248,71 inkl. USt.
Art.-Nr. 5750256 **

Technische Daten		NTS 201	NTS 256
Schleifsteindurchmesser	mm	200	250
Schleifsteinbreite	mm	40	50
Abziehscheibendurchmesser	mm	200	200
Abziehscheibenbreite	mm	30	30
Drehzahl	min ⁻¹	115	90 – 160
Aufnahmeleistung	kW	0,15	0,15
Anschlussspannung ~50Hz	V	230	230
Abmessungen (L x B x H) ca.	mm	480 x 340 x 375	460 x 340 x 410
Gewicht ca.	kg	9,2	14,2

Zubehör	Art.-Nr.	€ zzgl. USt.
Lederabziehscheibe Ø 200 x 30 x 12 mm	5760100	35,50
Lederabziehscheibe Ø 200 x 30 x 12 mm	5760150	43,90
Vorrichtung für Äxte	5760152	8,50
Winkellehre für Schleifstein Ø 250 mm	5760156	2,90
Lederabziehscheibe LAS-P	5760158	45,90
Ersatzschneide für Abdrehvorrichtung	5760160	6,90
Vorrichtung für große Messer VR100-200-NTS	5760162	29,90
Universal-Schleifstütze USS-NTS	5760165	12,90
Haushalts-Set HS-NTS	5760167	99,90

Zubehör	Art.-Nr.	€ zzgl. USt.
Schleifstein Ø 200 x 40 x 12 mm	5760101	29,90
Schleifstein Ø 250 x 50 x 12 mm	5760151	54,90
Abziehpaste AP-NTS	5760155	9,90
Universalschleifvorrichtung USV-NTS	5760157	10,90
Abdrehvorrichtung AV-NTS	5760159	29,90
Vorrichtung für kleine Messer VR40-100-NTS	5760161	27,90
Vorrichtung für Scheren VR-S-NTS	5760163	39,90
Vorrichtung für Röhren und Hohleisen VR-RH-NTS	5760166	29,90
Schleifvorrichtung für Röhren	5832110	105,00
Steinpräparierer SP-NTS	5760164	13,90

Zubehör



Vorrichtung für Äxte
Art.-Nr. 5760152



Abdrehvorrichtung
Art.-Nr. 5760060



Universalschleifvorrichtung
Art.-Nr. 5760157



Vorrichtung für kleine Messer
Art.-Nr. 5760056



Vorrichtung für Röhren und Hohleisen
Art.-Nr. 5760166



Vorrichtung für große Messer
Art.-Nr. 5760057



Universal-Schleifstütze
Art.-Nr. 5760165



Vorrichtung für Scheren
Art.-Nr. 5760058

Lieferumfang:

- Lederabziehscheibe
- Schleifstein
- Universalschleifvorrichtung

DH 330 – Dickenhobel

- ▶ Ideal für den mobilen Einsatz durch kleine, leichte und kompakte Bauweise
- ▶ Robuste Stahl-Schweiß-Konstruktion mit stabiler Gusstischplatte
- ▶ Zum Bearbeiten von Massivholz
- ▶ Leistungsstarker Motor mit Überstromschutz und Wiederanlaufschutz
- ▶ Gummierte Ein- und Auszugswalze
- ▶ Einfaches Einstellen der Höhe durch Handkurbel und übersichtliche Skala
- ▶ Einklappbare Zufuhr- und Abfuhrtsche mit Rollen für lange Werkstücke
- ▶ Netzkabelhalterung unter dem Abfuhrtsch
- ▶ Integrierter Absaugtrichter Ø 58 mm
- ▶ Vier Bohrungen Ø 10 mm im Maschinenfuß zum Befestigen auf Werkbänken

Lieferumfang:

- Handkurbel
- Absaugtrichter
- Absaugadapter
- 2 Magnete für den Messerwechsel

DH 330
statt € 475,00 zzgl. USt.
389,-
€ 462,91 inkl. USt.
Art.-Nr. 5904330

Technische Daten		DH 330
Abmessungen Dickentisch (L x B)	mm	235 x 330
Abmessungen Dickentisch (L x B) mit ausgeklappten Verlängerungen	mm	235 x 640
Arbeitshöhe	mm	152
Spanabnahme max.	mm	2,8
Hobelbreite max.	mm	330
Hobelwellen-Ø	mm	50
Hobelmessernzahl	St	2
Hobelwellendrehzahl	min ⁻¹	8.500
Vorschubgeschwindigkeit	m/min	6
Absaugstutzen-Ø Dicke	mm	52,5
Schalldruckpegel Lp	dB(A)	85
Motorleistung ~50 Hz	kW/V	1,5 / 230
Abmessungen (L x B x H) ca.	mm	640 x 585 x 490
Gewicht ca.	kg	33



Zubehör	VE	Art.-Nr.	€ zzgl. USt.
Ersatzhobelmessersatz	2	5915330	32,50/VE



Platzsparende Bauweise - mit ausgeklappten Tischen nur 640 mm lang



Wenig Platzbedarf mit eingeklappten Tischen, deshalb leicht zu verstauen



Höheneinstellung über Handkurbel und Skala

ADH 200 AS / ADH 250 / ADH 305 – Abricht-Dickenhobel

- ▶ Ideal für den mobilen Einsatz durch kleine und kompakte Bauweise
- ▶ Zum winkligen Fügen (90°) und Abrichten von Massivholzbrettern und Leisten
- ▶ Einfache Verstellung der Spanabnahme beim Dickenhobeln von bis zu 2 mm
- ▶ Automatischer Werkstückvorschub
- ▶ Gummierte Ein- und Auszugswalzen schonen beim Dickenhobeln die Holzoberfläche
- ▶ Stufenlos neigbarer Aluminium-Abrichtanschlag von 0° bis 45°
- ▶ Messerwelle mit 2 HSS-Hobelmessern
- ▶ Leistungsstarker 230 Volt Motor mit 1,5 kW
- ▶ Umsteckbare Späne-Absaughaube
- ▶ Abrichttisch und Dickentisch aus gefrästem Aluminiumguss



ADH 200 AS
Integrierte Absaugung
Späneauffangsack



ADH 305
integriertes Aufbewahrungsfach

ADH 200 AS
statt € 429,00 zzgl. USt.
339,-
€ 403,41 inkl. USt.
Art.-Nr. 5905200 **

ADH 250
statt € 695,00 zzgl. USt.
539,-
€ 641,41 inkl. USt.
Art.-Nr. 5905250 **

ADH 305
statt € 779,00 zzgl. USt.
599,-
€ 712,81 inkl. USt.
Art.-Nr. 5905305 **

Technische Daten		ADH 200 AS	ADH 250	ADH 305
Abmessungen Abrichttisch (L x B)	mm	737 x 210	1.050 x 260	1.075 x 310
Abmessungen Dickentisch (L x B)	mm	350 x 204	450 x 254	500 x 305
Arbeitshöhe min./max.	mm	5 / 120	6 / 160	6 / 160
Spanabnahme max.	mm	2	2	2
Hobelbreite max.	mm	204	254	305
Hobelwelle Ø	mm	50	50	50
Hobelmessernzahl	St	2	2	2
Drehzahl	min ⁻¹	8.500	8.500	9.500
Motorleistung ~50 Hz	kW/V	1,5 / 230	1,5 / 230	1,8 / 230
Abmessungen (L x B x H) ca.	mm	790 x 470 x 465	1.150 x 500 x 570	1.135 x 600 x 570
Gewicht ca.	kg	29	40	42

Zubehör	Art.-Nr.	€ zzgl. USt.
Ersatzhobelmesser (VE 2)		
für ADH 200 / AS	5915200	17,50/VE
für ADH 250	5915250	19,00/VE
für ADH 305	5915300	32,50/VE
Ersatzfiltersack		
ADH 200 AS	5915201	11,50
Reduziermuffe Ø 60/100	5142427	24,19
Reduziermuffe Ø 80/100	5142421	21,00
Barkomat Einstelllehre	5275101	75,90

ADH 260 – Abricht-Dickenhobel

- ▶ Platzsparend
- ▶ Zum winkligen Fügen (90°) und Abrichten
- ▶ Automatischer Werkstückvorschub (5 m/min.)
- ▶ Eine gummierte Auszugswalze schont beim Dickenhobeln die Oberfläche
- ▶ Leicht verstellbarer Aluminium-Abrichtanschlag, neigbar von 90° bis +45°

- ▶ Großdimensionierter Abrichttisch aus verripptem Aluminium-Druckguss
- ▶ Großer Dicktisch aus Grauguss mit geschliffener Oberfläche, 4-fach gelagert
- ▶ Integrierte, umsteckbare Späne-Absaughaube

Integrierter Messerwellenschutz für einen sicheren Betrieb



Die umsteckbare Absaughaube wird sowohl zum Abricht- als auch zum Dickenhobeln verwendet

Die Tischhöhenverstellung erfolgt einfach und bequem über eine Handkurbel

Fahrwerk



ADH 260
statt € 1.299,00 zzgl. USt.
899,-
€ 1.069,81 inkl. USt.
Art.-Nr. 5903260 **

Lieferumfang

- Messerwelle mit 2 HSS-Hobelmessern
- Hobelmesser-Einstellehre
- Maschinenunterbau mit Fahrwerk

Technische Daten

		ADH 260
Abmessungen Abrichttisch (L x B)	mm	1.030 x 280
Abmessungen Dickentisch (L x B)	mm	260 x 400
Arbeitsbreite max.	mm	260
Werkstückhöhe min./max.	mm	4/160
Spanabnahme max.	mm	3
Hobelwelle Ø	mm	63
Hobelmessernzahl	St	2
Hobelwellendrehzahl	min ⁻¹	6.500
Vorschubgeschwindigkeit	m/min	5
Absaugstutzen-Ø	mm	120
Aufnahmeleistung ~50 Hz	kW/V	2,0 / 230
Abmessungen (L x B x H) ca.	mm	1.130 x 595 x 940
Gewicht ca.	kg	66



Barkomat Einstellehre

Zubehör	Art.-Nr.	€ zzgl. USt.
Ersatzhobelmesser 2 St.	5913260	52,90
Barkomat Einstellehre	5275101	75,90



Die durch Federn gelagerten Einzugsrollen verhindern Eindrücke auf dem Holz. Der Dickentisch wird auf vier Säulen geführt.



Automatischer, gleichmäßiger Vorschub mit Rückschlagsicherung. Die verzahnte Einzugsrolle gewährt einen konstanten Holzeinzug.

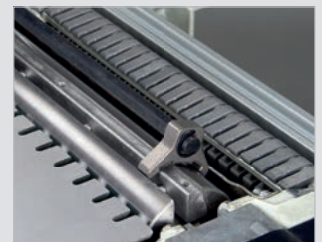

Die Justierung der Hobelmesser erfolgt mit der mitgelieferten Hobelmesser-Einstellehre.



Der Aluminium-Abrichtanschlag ist um 45° neigbar. Die eingestellte Neigung ist bequem an einer Skala ablesbar.



Das serienmäßige Fahrwerk mit zwei Lenkrollen ermöglicht einen leichten Transport. Zum Bewegen der Maschine wird einfach auf den Fahrwerksbügel getreten, wodurch die Rollen nach unten gebracht werden. Über einen Federbügel kehrt das Fahrwerk in die Ausgangsstellung zurück.

***) keine 3 Jahre Stürmer-Garantie

ADH 2540 / ADH 3050 – Kompakte Abricht-Dickenhobel mit integrierter Absaugung

- ▶ Zum winkligen Fügen (90°) und Abrichten
- ▶ Automatischer Werkstückvorschub
- ▶ Gummierte Auszugswalze schont beim Dickenhobeln die Holzoberfläche
- ▶ Fahrwerk
- ▶ Absauganlage
- ▶ Verbindungsschlauch Absaugung, Ø 76 mm, 920 mm



ADH 3050

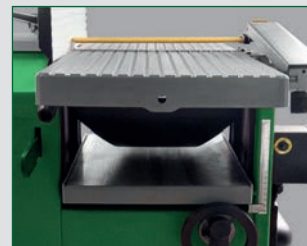

Dickenhobeln
Höheneinstellung des Dicktisch einfach und bequem über Handrad und Skala
Spanabnahme bis zu 2 mm möglich



Einfache Verstellung der Spanabnahme bis 3 mm über Bedienhebel

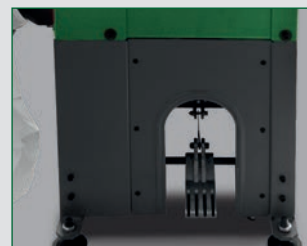

Für bequemes Umstellen des Abrichtdickenhobel in der Werkstatt
Fahrwerk über Pedal aus-/einfahrbar

Lieferumfang ADH 2540:

- Streifenhobelmessersatz
- Spänesack

Lieferumfang ADH 3050:

- Reduzierung 100/75 mm
- Streifenhobelmessersatz
- Spänesack

ADH 2540

statt € 1.169,00 zzgl. USt.

929,-

€ 1.105,51 inkl. USt.

Art.-Nr.: 5904125 (230V)
Art.-Nr.: 5904126 (400V)

ADH 3050

statt € 1.299,00 zzgl. USt.

1.029,-

€ 1.224,51 inkl. USt.

Art.-Nr.: 5904130 (230V)
Art.-Nr.: 5904131 (400V)



Spänesack Absaugschlauch Barkomat Einstelllehre

Technische Daten		ADH 2540	ADH 3050
Abmessungen Dickentisch (L x B)	mm	480 x 254	500 x 305
Gesamtlänge der Abrichttische	mm	1.050	1.080
Werkstückhöhe min./max.	mm	6 / 160	6 / 160
Spanabnahme Dicke max.	mm	2	2
Spanabnahme Abrichte max.	mm	3	3
Hobelbreite max.	mm	254	305
Hobelwellen-Ø	mm	62	62
Hobelmessersanzahl	St	2	2
Hobelwellendrehzahl	min ⁻¹	4.000	6.700
Vorschubgeschwindigkeit	m/min	8,5	8,5
Aufnahmeleistung ~50 Hz	kW/V	1,8 / 230 oder 400	1,8 / 230 oder 400
Abmessungen (L x B x H) ca.	mm	1.105 x 750 x 1.075	1.140 x 800 x 1.075
Gewicht ca.	kg	87	93

Zubehör	Art.-Nr.	€ zzgl. USt.
Absaugschlauch Ø 76 mm / 920 mm	5914062	29,90
Barkomat Einstelllehre	5275101	75,90

Zubehör für ADH 2540	Art.-Nr.	€ zzgl. USt.
Spänesack	5914060	16,50
Ersatzhobelmessersatz 258 x 20 x 2,5 mm HSS 2 St.	5914063	23,90
Wendemesser Umrüstsatz	Neu 5276000	172,40
Wendemesser Satz 2 Stück	Neu 5276100	34,80

Zubehör für ADH 3050	Art.-Nr.	€ zzgl. USt.
Spänesack	5914061	17,90
Ersatzhobelmessersatz 310 x 30 x 3 mm HSS 2 St.	5914064	28,90
Wendemesser Umrüstsatz	Neu 5276001	189,00
Wendemesser Satz 2 Stück	Neu 5276101	39,90

ADH 26 C / ADH 31 C / ADH 41C - Abricht-Dickenhobel

- ▶ Zum winkligen Fügen (90°) Abrichten
- ▶ Einfache Verstellung der Spanabnahme beim maßgenauen Dickenhobeln
- ▶ Automatischer Werkstückvorschub
- ▶ Leicht verstellbarer Aluminium-Abrichtanschlag, neigbar von 90° bis +45°
- ▶ Großdimensionierter Abrichttisch aus Grauguss
- ▶ Großer Dicketisch aus Grauguss mit geschliffener Oberfläche
- ▶ Integrierte, umklappbare Späne-Absaughaube

Zubehör Hobelmesserrüstsatz:

Eine kleine Halterung am Messer-träger fixiert künftig stets sowohl den Träger wie auch das Hobelmesser auf dem korrekten Messerflugkreis.

- einfache Umrüstung
- kein aufwendiges Nachschleife, Abziehen oder Einstellen notwendig
- geringe Messerkosten im Vergleich zu Schärfkosten
- Immer einsatzfertige Wendemesser vorrätig



Gleichzeitiges Öffnen der Abrichttische

- ▶ Gleichzeitiges Hochklappen der Abrichttische mit Federunterstützung für ein schnelles und bequemes Umrüsten zum Dickenhobeln in Sekunden

Festmontierte Absaughaube

- ▶ Dank der festmontierten Absaughaube ist beim Umrüsten kein Umstecken des Absaugschlauchs mehr nötig



ADH 26C umgerüstet zum Dickenhobeln



ADH 31C

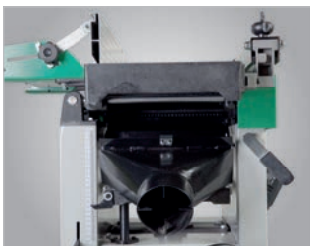

Integrierter Absauganschluss



Dicketischverstellung über Handrad, Skala und numerischer Anzeige



Verstellung der Spanabnahme über Bedienhebel



Stabiles Hobelwerk mit Dreimesserwelle

ADH 26C
statt € 1.569,00 zzgl. USt.
1.199,-
€ 1.426,81 inkl. USt.
Art.-Nr. 5904026 (230 V)
Art.-Nr. 5904027 (400 V)

ADH 31C
statt € 2.199,00 zzgl. USt.
1.699,-
€ 2.021,81 inkl. USt.
Art.-Nr. 5904031 (230 V)
Art.-Nr. 5904032 (400 V)

ADH 41C
statt € 2.969,00 zzgl. USt.
2.299,-
€ 2.735,81 inkl. USt.
Art.-Nr. 5904041



Barkomat Einstelllehre

Technische Daten		ADH 26C	ADH 31C	ADH 41C	Zubehör	Art.-Nr.	€ zzgl. USt.
Abmessungen Abrichttisch (L x B)	mm	1.120 x 275	1.295 x 325	1.640 x 425	Ersatzhobelmesser (VE 3)		
Abmessungen Dicketisch (L x B)	mm	545 x 258	545 x 308	600 x 408	für ADH 26C	5914026	39,90
Arbeitshöhe Dicke min. / max.	mm	5 – 225	5 – 225	5 – 225	für ADH 31C	5914031	49,90
Spanabnahme max.	mm	3	3	3	für ADH 41C	5914041	63,90
Hobelbreite max.	mm	258	308	408	Barkomat Einstelllehre	5275101	75,90
Hobelmessernzahl		3	3	3	Wendemesser Umrüstsatz		
Hobelwellendrehzahl	min ⁻¹	5.200	5.200	5.200	für ADH 26C	5276003	264,60
Motorleistung ~50 Hz	kW	1,7 / 230 oder 400	2,2 / 230 oder 400	3,0 / 400	für ADH 31C	5276004	283,50
Abmessungen (L x B x H) ca.	mm	1.120 x 630 x 960	1.300 x 720 x 1.010	1.620 x 920 x 1.010	für ADH 41C	5276005	336,90
Gewicht ca.	kg	170	210	260	Wendemesser Satz (VE 3)		
					für ADH 26C	5276103	54,00
					für ADH 31C	5276104	59,86
					für ADH 41C	5276105	74,70

ADH 31-4 C / ADH 41-4 C - Abricht-Dickenhobel

- ▶ Zum winkligen Fügen (90°) und Abrichten
- ▶ Automatischer Werkstückvorschub
- ▶ Großer Dickentisch aus Grauguss mit geschliffener Oberfläche
- ▶ Integrierte, umklappbare Späne-Absaughaube
- ▶ Bequem um +45° neigbarer Aluminium-Abrichtanschlag
- ▶ Einfache und präzise Verstellung der Spanabnahme
- ▶ Großdimensionierter Abrichttisch aus verripptem Aluminium-Druckguss



ADH 31-4 C
Gerüstet zum Dickenhobeln



ADH 31-4 C

Streifenhobel-
messersatz

ADH 31-4 C
statt € 3.149,00 zzgl. USt.
2.399,-
€ 2.854,81 inkl. USt.
Art.-Nr. 5904013

ADH 41-4 C
statt € 3.869,00 zzgl. USt.
2.959,-
€ 3.521,21 inkl. USt.
Art.-Nr. 5904024



Barkomat Einstelllehre



Gleichzeitiges Hochklappen
der Abrichttische mit
Federunterstützung
Schnelles und bequemes
Umrüsten in Sekunden



Festmontierte Absaughaube
Danke der festmontierten
Absaughaube beim Umrüsten kein
Umstecken des Absaugschlauchs
nötig



Höheneinstellung des Dickentisch
einfach und bequem über
Handrad und Skala



Abrichthobeln
Einfache Verstellung der
Spanabnahme bis 3 mm über
Bedienhebel

Technische Daten		ADH 31-4 C	ADH 41-4 C
Abrichttisch (L x B)	mm	1.560 x 320	1.640 x 420
Dickentisch (L x B)	mm	750 x 307	750 x 408
Hobelbreite max.	mm	310	410
Arbeitshöhe Dicke min./max.	mm	5 – 220	5 – 220
Spanabnahme Abrichte max.	mm	3	3
Spanabnahme Dicke max.	mm	5	5
Hobelmesseranzahl	St	4	4
Hobelwellendrehzahl	min ⁻¹	4.000	4.300
Motorleistung~50 Hz	kW	3,0 / 400	3,0 / 400
Abmessungen (L x B x H) ca.	mm	1.605 x 620 x 860	1.680 x 730 x 860
Gewicht ca.	kg	292	334

Zubehör	Art.-Nr.	€ zzgl. USt.
Ersatzhobelmessersatz (VE 4 St.)		
für ADH 31-4C	5914003	74,90
für ADH 41-4C	5914004	94,90
Wendemesser Umrüstsatz		
für ADH 31-4C	Neu 5276006	378,00
für ADH 41-4C	Neu 5276007	449,20
Wendemesser Satz (VE 4 St.)		
für ADH 31-4C	Neu 5276106	79,80
für ADH 41-4C	Neu 5276107	99,60
Barkomat Einstelllehre	5275101	75,90
Langlochbohrereinrichtung	5914005	639,00
Wescott-Bohrfutter 0 – 16 mm		
Tisch (L x B)	500 x 207 mm	
Bohrtiefe max. bei 90°	150 mm	

ADH 32 / ADH 41 - Abricht-Dickenhobel

- ▶ Dickenhobel zum plangenaunen, winkelligen Hobeln glatter Oberflächen
- ▶ Mittige Säulenführung, Zusatzführung und mechanischem Zählwerk (Genauigkeit 0,1 mm)
- ▶ Großdimensionierter Abrichttisch aus Grauguss mit geschliffener Oberfläche
- ▶ Hochklappen der Abrichttische mit Federunterstützung für ein schnelles und bequemes Umrüsten zum Dickenhobeln in Sekunden
- ▶ Stabiler Profi-Abrichtanschlag schwenkbar von 90 bis +45°
- ▶ Platzsparende seitliche Führung des Abrichtanschlags
- ▶ Hochwertige Verarbeitung und ergonomisches Design

ADH 41

- ▶ einstellbarer Dickentischwalzen für optimalen Werkstücktransport



ADH 32

ADH 41



Präzisionsgelagerte Messerhobelwelle mit Wendemessern



Abrichttische
Großdimensioniert
Aus Grauguss mit geschliffener Oberfläche



Dickentisch
Führung auf mittlerer Säule und Zusatzführung
Höhenverstellung über Handrad
Höhenanzeige durch mechanisches Zählwerk mit Genauigkeit 0,1 mm

	ADH 32	ADH 41
Streifenhobel- messersatz	statt € 3.999,00 zzgl. USt.	statt € 4.799,00 zzgl. USt.
	3.699,-	4.399,-
	€ 4.401,81 inkl. USt.	€ 5.234,81 inkl. USt.
	Art.-Nr. 5940032	Art.-Nr. 5940041
Spiralmesser- welle	statt € 5.099,00 zzgl. USt.	statt € 6.499,00 zzgl. USt.
	4.899,-	5.899,-
	€ 5.829,81 inkl. USt.	€ 7.019,81 inkl. USt.
	Art.-Nr. 5940033	Art.-Nr. 5940042



Barkomat Einstelllehre

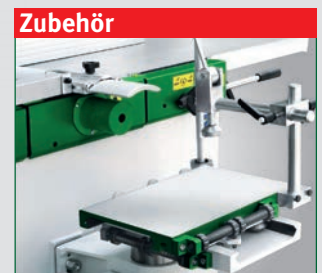

Langlochbohrereinrichtung Wescott
0 - 16 mm

Technische Daten		ADH 32	ADH 41
Abrichttisch (L x B)	mm	1.500 x 320	1.800 x 410
Dickentisch (L x B)	mm	700 x 316	700 x 406
Hobelbreite max.	mm	320	410
Arbeitshöhe Dicke min./max.	mm	4 – 225	4 – 225
Spanabnahme Abrichte max.	mm	5	5
Spanabnahme Dicke max.	mm	4	4
Hobelmessernzahl	St	3	4
Hobelwellendrehzahl	min ⁻¹	4.600	4.600
Motorleistung ~50 Hz	kW/V	4,0 / 400	5,5 / 400
Abmessungen (L x B x H) ca.	mm	1.500 x 650 x 1.000	1.800 x 740 x 1.000
Gewicht ca.	kg	360	420

Zubehör	VE	Art.-Nr.	€ zzgl. USt.
Ersatzhobelmessersatz für ADH 32	3	5913261	85,00
Ersatzhobelmessersatz für ADH 41	2	5913262	65,90
Barkomat Einstelllehre		5275101	75,90
Langlochbohrereinrichtung		5940000	1.069,00
Wescott-Bohrfutter 0 – 16 mm für ADH 32		5940001	1.145,00
Langlochbohrereinrichtung		5940001	1.145,00
Wescott-Bohrfutter 0 – 16 mm für ADH 41		5940001	1.145,00
Fahreleinrichtung für ADH 32		5940002	125,00
Fahreleinrichtung für ADH 41		5940003	125,00

minimax fs 30g TERSA Abricht-Dickenhobel mit **TERSA**-Hobelmesser-Schnellwechselsystem

- ▶ Mit TERSA-Schnellwechselsystem für sekundenschnelles Hobelmesserwechseln
- ▶ Schräg verzahnte Stahleinzugswalze für konstanten und gleichmäßigen Holzeinzug
- ▶ Robuste Abrichttische aus verripptem Grauguss, gefräst und spannungsfrei, dadurch unempfindlich und dauerhaft plan
- ▶ Großer Abrichtanschlag für präzises Abrichten, umsteckbar 90°/45°, mit Schnellklemmung
- ▶ Nach hinten öffnender Abrichttisch
- ▶ Leistungsstarker Motor
- ▶ Robuste Stahl- Graugusskonstruktion
- ▶ Langlochbohrereinrichtung nachrüstbar



Hobelwerk

- Massive Rückschlagsicherungen verhindern den Rückschlag von Werkstücken.
- 3-Messer-TERSAwelle sorgt für ein optimales Hobelbild.



Abrichthobel

- Serienmäßig mit TERSA-Hobelmesser-Schnellwechselsystem
- Großdimensionierte Abrichttische
- Die Abricht- und Dicken-tische aus Grauguss garantieren höchste Laufruhe und Vibrationsfreiheit.



Dickenhobel

- Mit dem leistungsstarken Dickenvorschub können Werkstücke bis 200 mm Höhe gehobelt werden.
- Die schrägverzahnte Einzugswalze garantiert den konstanten Einzug.
- Die Umrüstung von Abricht- zu Dickenhobel erfolgt sekundenschnell mit einem Handgriff



Abb umgerüstet als Dickenhobel

TERSA-Hobelmesserwelle



- Kein Einstellen und Schrauben mehr
- Hobelmesserwechsel in Sekunden
- Selbstarretierend
- Besonders geräuscharm
- Perfektes Hobelergebnis

minimax fs 30g TERSA

statt € 3.550,00 zzgl. USt.

3.039,-

€ 3.616,41 inkl. USt.

Art.-Nr.: 5503036

Technische Daten		minimax fs 30g TERSA
Abmessungen Dickentisch (LxB)	mm	450 x 300
Gesamtlänge der Tische	mm	1.200
Aufgabentischlänge	mm	580
Tischhöhe	mm	900
Hobelbreite max.	mm	300
Spanabnahme max.	mm	3
Arbeitshöhe min./max.	mm	3/200
Vorschubgeschwindigkeiten	m/min	6
Hobelwellen-Ø	mm	62
Hobelmesser	St	3
Drehzahl	min ⁻¹	5.500
Absaugstutzen-Ø	mm	120
Motor ~50 Hz / S6 - 40%	kW/V	1,8 / 400
Abmessungen (LxB) ca.	mm	1.389 x 634
Gewicht ca.	kg	140
Transportverpackungspauschale ¹⁾		TVP 1 = 29,00 €

Zubehör	Art.-Nr.	VE	€ zzgl. USt.
Langlochbohrereinrichtung mit Wescott-Bohrfutter 0-16 mm	5510034		745,00
TERSA Hobelmesser 300 mm Standard	5270300	3	30,90/ Satz
TERSA Hobelmesser 300 mm HSS	5271301	3	47,90/ Satz
Zubehörwagen minimax ease	5510010		709,00

minimax fs 30c TERSA / minimax fs 41c TERSA

Abricht-Dickenhobel mit **TERSA**-Hobelmesser-Schnellwechselsystem

- ▶ Mit TERSA-Schnellwechselsystem für sekunden-schnelles Hobelmesserwechseln
- ▶ TERSA-Hobelmessersystem ermöglicht besonders geräuscharmen Lauf
- ▶ Schräg verzahnte Stahleinzugswalze für konstanten und gleichmäßigen Materialeinzug
- ▶ Die besonders langen Abrichttische ermöglichen leichtes Abrichten der Werkstücke
- ▶ Eloxiertes Aluminium-Abrichtanschlag
- ▶ Nach hinten öffnende Abrichttische
- ▶ Das hohe Maschinengewicht sorgt für höchste Präzision und ruhigen Lauf
- ▶ Leistungsstarker Industrie-Motor
- ▶ Robuste Stahl- Grauguss-konstruktion



Sehr leise



Hobelwerk

- Massive Rückschlagsicherungen verhindern den Rückschlag von Werkstücken
- 3-Messer-TERSAwelle sorgt für ein optimales Hobelbild



Antrieb

- Stabil ausgelegter Kettenantrieb
- Antriebsräder aus Stahl
- Massiver Graugusslagerbock



- Dickentischverstellung über Handrad mit integrierter Anzeige

minimax fs 41c TERSA
in Standard-Ausführung

- ▶ Arbeitstische sind aus Grauguss, nachgeglüht und spannungsfrei, dadurch unempfindlich und dauerhaft plan
- ▶ Gezahnte Tischlippen für geräuscharmen Lauf

minimax fs 30c TERSA
in Standard-Ausführung
geöffnet

TERSA-Hobelmesserwelle



- Kein Einstellen und Schrauben mehr
- Hobelmesserwechsel in Sekunden
- Selbstarretierend
- Besonders geräuscharm
- Perfektes Hobelerggebnis

minimax fs 30c TERSA

statt € 5.100,00 zzgl. USt.

4.039,-

€ 4.806,41 inkl. USt.

Art.-Nr.: 5503031

minimax fs 41c TERSA

statt € 6.550,00 zzgl. USt.

5.099,-

€ 6.067,81 inkl. USt.

Art.-Nr.: 5503414

Technische Daten		minimax fs 30c TERSA	minimax fs 41c TERSA
Abmessungen Dickentisch (LxB)	mm	565 x 300	605 x 420
Gesamtlänge der Tische	mm	1.500	1.800
Aufgabentischlänge	mm	740	920
Tischhöhe	mm	850	870
Hobelbreite max.	mm	300	410
Spanabnahme max.	mm	4	4
Arbeitshöhe min./max.	mm	3/230	3/230
Vorschubgeschwindigkeiten	m/min	7	7
Hobelwellen-Ø	mm	72	72
Hobelmesser	St.	3	3
Drehzahl	min ⁻¹	5.200	5.200
Absaugstutzen-Ø	mm	120	120
Motor ~50 Hz / S6 - 40%	kW/ V	4,0 / 400	5,0 / 400
Abmessungen (LxB) ca.	mm	1.725 x 880	2.015 x 990
Gewicht ca.	kg	251	313 kg
Transportverpackungspauschale ¹⁾		TVP 2 = 45,00 €	TVP 2 = 45,00 €

Zubehör fs 30c TERSA	Art.-Nr.	VE	€ zzgl. USt.
TERSA Hobelmesser 300 mm Standard	5270300	3	30,90/ Satz
TERSA Hobelmesser 300 mm HSS	5271301	3	47,90/ Satz

Zubehör fs 41c TERSA	Art.-Nr.	VE	€ zzgl. USt.
TERSA Hobelmesser 410 mm Standard	5270410	3	40,50/ Satz
TERSA Hobelmesser 410 mm HSS	5271410	3	57,90/ Satz
Fahrvorrichtung	5510031		170,00

Zubehör	Art.-Nr.	VE	€ zzgl. USt.
Ersatzspiralmesser 15 x 15 x 2,5 mm	5514127	10	62,50/Set
Langlochbohrereinrichtung mit Wescott-Bohrfutter 0 - 16 mm	5510330		1.260,00
Langlochbohrer-Set 5-tlg. linksdrehend	5333681		99,90
Zubehörwagen minimax ease	5510010		709,00

TF 50 E – Tischfräse ideal für den Einsatz auf der Werkbank in der Heimwerkstatt

- ▶ Kompaktes und handliches Design für komfortable Anwendung
- ▶ Spindelhöhe von 0 bis 40 mm einstellbar
- ▶ Große Tischauflage durch serienmäßige Verlängerungen auf beiden Seiten

- ▶ Robuster Arbeitstisch aus Gusseisen
- ▶ Aluminium-Fräsanschlag
- ▶ Gehrungsanschlag und verschiedene Spannzangen im Lieferumfang
- ▶ Manuelle Höhenverstellung der Spindel



Gehrungsanschlag im Lieferumfang

TF 50 E

statt € 339,00 zzgl. USt.

259,-

€ 308,21 inkl. USt.

Art.-Nr. 5901905

Lieferumfang:

- Spannzangen für 6, 8, und 12 mm
- Montagewerkzeug

Technische Daten		TF 50 E
Abmessungen Tisch (L x B x H)	mm	610 x 360 x 311
Werkzeug-Ø max.	mm	50
Frässpindelhub	mm	40
Spindeldrehzahlen	min ⁻¹	11.500 – 24.000
Spannzangendurchmesser	mm	6 / 8 / 12
Absaugstutzendurchmesser	mm	100
Leistung Antriebsmotor ~50 Hz	kW/V	1,5 / 230
Abmessungen (L x B x H) ca.	mm	1.030 x 360 x 311
Gewicht ca.	kg	21



Spindelhöhe von 0 bis 40 mm einstellbar

TF 170 E – Tischfräse

- ▶ Leichtgängiger Formatschiebeschlitten
- ▶ Fräsanschlag mit fein einstellbaren Aluminium-Anschlägen
- ▶ Schnelles und einfaches Wechseln der Drehzahl mittels Vielkeilriemen
- ▶ Große Arbeitsfläche mit verwindungsfreiem Graugusstisch
- ▶ Fräsaggregat aus Grauguss
- ▶ Niederhalter für sichere Werkstückführung
- ▶ Nur Spannzange mit Ø 12 mm möglich
- ▶ Spindelschutz
- ▶ Frässpindel mit Spannzange

TF 170 E

statt € 1.149,00 zzgl. USt.

889,-

€ 1.057,91 inkl. USt.

Art.-Nr. 5901917 (230 V)

Art.-Nr. 5901918 (400 V)

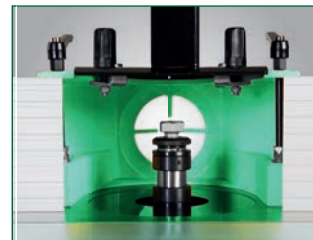

Frässpindel mit 80 mm Nutzlänge und 30 mm Durchmesser



Stufenlos verstellbarer Winkelanschlag



Handrad für Höhenverstellung. Sicherheitsvorrichtungen im Lieferumfang

Technische Daten		TF 170 E
Abmessungen Tisch (L x B x H)	mm	600 x 400 x 850
Abmessungen Schiebeschlitten (L x B)	mm	218 x 1.000
Arbeitshöhe	mm	870
Nutzlänge der Spindel	mm	80
Frässpindelhub	mm	105
Werkzeug-Ø max. absenkbar	mm	160
Frässpindel-Ø	mm	30
Spindeldrehzahl	min ⁻¹	1.400/4.000/6.000/9.000
Motorleistung ~ 50 Hz	kW / V	1,5 / 230 oder 400
Abmessungen (L x B x H) ca.	mm	1.000 x 950 x 1.170
Gewicht ca.	kg	96



Zubehör	Art.-Nr.	zzgl. USt.
Gehrungsanschlag	5912027	69,00

TF 190E / TF 190 SE – Tischfräsen

- ▶ Großdimensioniertes Fräsaggregat aus Grauguss, schwenkbar von +5 bis -30°
- ▶ Fräsanschlag mit fein einstellbaren Aluminium-Anschlägen
- ▶ Schnelles und einfaches Wechseln der Drehzahl mittels Vielkeilriemen
- ▶ Anzeige der eingestellten Drehzahl über LED-Leuchten
- ▶ Höhen- und Neigungsverstellung der Spindel manuell
- ▶ Große Arbeitsfläche dank massivem und verwindungsfreiem Graugusstisch
- ▶ Wahlschalter für Rechts-/Linkslauf der Frässpindel
- ▶ Niederhalter für genaue Werkstückführung
- ▶ Schiebetisch und Fahreinrichtung als Zubehör erhältlich



TF 190SE
mit schwenkbarer Frässpindel
-5° bis +30°

TF 190E

- ▶ mit starrer Frässpindel

TF 190 E
statt € 1.899,00 zzgl. USt.
1.459,-
€ 1.736,21 inkl. USt.
Art.-Nr. 5901921 (230 V)
Art.-Nr. 5901923 (400 V)

TF 190 SE
statt € 2.159,00 zzgl. USt.
1.659,-
€ 1.974,21 inkl. USt.
Art.-Nr. 5901931 (230 V)
Art.-Nr. 5901933 (400 V)

TF 190 SE

Technische Daten		TF 190 E	TF 190 SE
Abmessungen Arbeitstisch (L x B x H)	mm	690 x 480 x 900	710 x 640 x 900
Werkzeug-Ø max. absenkbar	mm	200	200
Nutzlänge der Spindel	mm	100	100
Frässpindelhub	mm	100	100
Spindelüberstand max. über Tisch	mm	100	100
Spindeldrehzahlen	min ⁻¹	1.800 - 9.000	1.800 - 9.000
Spindeldorn-Ø	mm	30	30
Absaugstutzen-Ø	mm	100	100
Leistung Antriebsmotor	kW	2,2	2,2
Aufnahmeleistung ~50 Hz	kW/V	2,8 / 230 oder 400	2,8 / 230 oder 400
Abmessungen (L x B x H) ca.	mm	730 x 500 x 1.200	750 x 660 x 1.200
Gewicht ca.	kg	140	174

Zubehör	Art.-Nr.	€ zzgl. USt.
Fahreinrichtung	5911921	92,90
Schiebetisch	5911920	489,00



Abb.: Schiebetisch

TF 200 SE – Tischfräse mit Aluminiumschiebeschlitten und schwenkbarer Frässpindel

- ▶ Leichtgängiger Formatschiebeschlitten für eine präzise Werkstückführung
- ▶ Fräsanschlag mit feineinstellbaren Aluminium-Anschlägen
- ▶ Schnelles und einfaches Wechseln der Drehzahl mittels Vielkeilriemen
- ▶ Große Arbeitsfläche dank massivem und verwindungsfreiem Graugusstisch
- ▶ Großdimensioniertes Fräsaggregat aus Grauguss, schwenkbar von +5 bis -45°
- ▶ Wahlschalter für Rechts- bzw. Linkslauf der Frässpindel
- ▶ Nach hinten schwenkbare Frässpindel für optimalen Einsatz eines Vorschubapparates, ein Maximum an Sicherheit und ein sauberes Fräsbild
- ▶ Niederhalter für genaue Werkstückführung
- ▶ Auslegertisch als Zubehör erhältlich

Lieferumfang:

- Gehrungsanschlag
- Niederhalter
- Fräsanschlag

TF 200 SE
statt € 3.119,00 zzgl. USt.
2.499,-
€ 2.973,81 inkl. USt.
Art.-Nr. 5902000



Mit schwenkbarer Frässpindel von
+5° bis -45°



Fräsanschlag mit feineinstellbaren
Aluminium-Anschlägen

Technische Daten		TF 200 SE
Abmessungen Schlitten (L x B)	mm	1.000 x 240
Nutzlänge der Spindel	mm	100
Spindelneigung	°	+5 – -45
Werkzeug-Ø absenkbar max.	mm	180
Frässpindel-Ø	mm	30
Spindeldrehzahl	min ⁻¹	1.800/3.000/6.000/9.000
Arbeitshöhe	mm	900
Absaugstutzen-Ø	mm	38 / 100
Motorleistung S6 - 40% ~50 Hz	kW	2,8 / 400
Abmessungen (L x B x H) ca.	mm	1.000 x 850 x 1.200
Gewicht ca.	kg	218

Zubehör	Art.-Nr.	€ zzgl. USt.
Auslegertisch	5912000	389,00



Schnelles und einfaches Wechseln
der Drehzahl mittels Vielkeilriemen

minimax t 45c / minimax t 45c LL

Preisgünstige Tischfräsen mit starrer Frässpindel und Grauguss-Arbeitstisch

- ▶ Stabile Stahl-Graugusskonstruktion
- ▶ Mit starrer Frässpindel
- ▶ 3 Spindeldrehzahlen
- ▶ Frässpindel mit Rechts-Linkslauf
- ▶ Groß dimensioniertes Fräsaggregat aus Grauguss, direkt am Tisch befestigt
- ▶ Mit Absaughaube unter dem Arbeitstisch für eine bessere Absaugung
- ▶ Solider und präziser Graugusstisch
- ▶ Aluminium-Anschlagbacken
- ▶ Schneller und problemloser Geschwindigkeitswechsel
- ▶ Leistungsstarker Motor
- ▶ Bogenfrässchutzhaube



minimax t 45c LL
Tischverlängerung rechts und links sowie ausziehbare Werkstückauflage (bis 1.950 x 550 mm) an der Maschinenfront

minimax t 45c

minimax t 45c
statt € 4.590,00 zzgl. USt.
3.439,-
€ 4.092,41 inkl. USt.
Art.-Nr.: 5502044

minimax t 45c LL
statt € 5.000,00 zzgl. USt.
3.859,-
€ 4.592,21 inkl. USt.
Art.-Nr.: 5502049



Exakter Fräsanschlag mit einer Schnellverstellung und einer Feineinstellung mit Skala an der Anschlagbacke

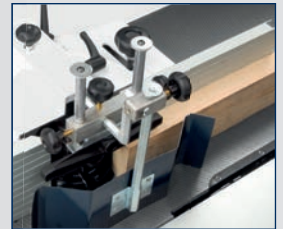

Der Standard-Frässchutz ist für maximale Sicherheit. Höhenverstellbare Führungsschiene und Schutzblech

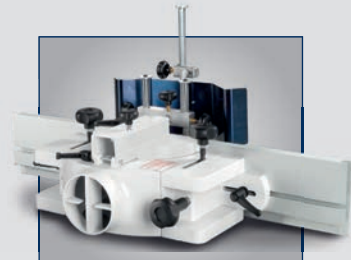

Integrierter Absauganschluss sorgt für freie Sicht beim Fräsen. Frässchutz für maximale Sicherheit mit höhenverstellbarer Schutzschiene und einem Schutzblech

Technische Daten		minimax t 45c minimax t 45c LL
Abmessungen Tisch (LxB) t 45c	mm	1.000 x 575
Abmessungen Tisch (LxB) t 45c LL	mm	1.950 x 550
Spindelüberstand über Tisch max.	mm	130
Nutzlänge der Spindel	mm	100
Werkzeug-Ø absenkbar max.	mm	180
Spindeldorn-Ø	mm	30
Spindeldrehzahl	min ⁻¹	3.500 / 6.000 / 8.000 / 10.000
Absaugstutzen-Ø	mm	2 x 120
Motorleistung ~50Hz / S6 - 40%	kW	5,0 / 400
Gewicht ca.	kg	240
Transportverpackungspauschale ¹⁾		TVP 1 = 29,00 €

Ausstattung	t 45c	t 45c LL
Bogenfrässchutzhaube	✓	✓
Aluminium-Anschlagbacken	✓	✓
Tischverlängerung rechts und links		✓
Ausziehbare Werkstückauflage		✓

Zubehör	Art.-Nr.	€ zzgl. USt.
Tischverlängerung für eine Seite	5510326	139,00
Systemanschlagbacken 500 mm ²⁾	5851000	519,00
Systemanschlagbacken 650 mm ²⁾	5851650	749,00
Zubehörwagen minimax ease	5510010	709,00

minimax tw 45c
Tischfräsen mit Aluminiumschiebeschlitzen und schwenkbarer Frässpindel

- ▶ Stabile Stahl-Graugusskonstruktion
- ▶ Schwenkbare Frässpindel nach hinten
- ▶ 4 Spindeldrehzahlen
- ▶ Eloxiertes Aluminium-Schiebeschlitzen
- ▶ Teleskop-Gehrungsanschlag

- ▶ Groß dimensioniertes Fräsaggregat aus Grauguss, direkt am Tisch befestigt
- ▶ Solider und präziser Graugusstisch

- ▶ Schneller und problemloser Geschwindigkeitswechsel
- ▶ Leistungsstarker Industriemotor
- ▶ Serienmäßige Bogenfrässchutzhaube



*minimax twf 45c mit
Tischausleger auf
Schwenkarm*

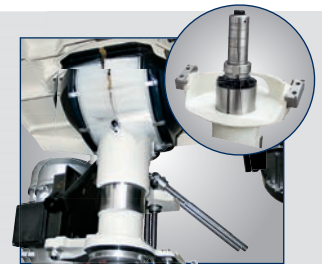

*minimax tw 45c
Standardausstattung mit
Gehrungsanschlag*

Grauguss-
Fräsaggregat

- Beidseitig direkt am Frästisch befestigt
- Frässpindellagerung durch weit auseinander positionierte Präzisionskugellager, dadurch geringstmögliche Lagerbelastung und höchstmögliche Lebensdauer
- Drei Fräsgeschwindigkeiten von 3.500 bis 10.000 min⁻¹

minimax tw 45c

statt € 6.690,00 zzgl. USt.

4.959,-

€ 5.901,21 inkl. USt.

Art.-Nr.: 5502045

minimax twf 45c

statt € 7.390,00 zzgl. USt.

5.429,-

€ 6.460,51 inkl. USt.

Art.-Nr.: 5502046



*Passenden Vorschubapparat
finden Sie auf Seite HK 33*

Technische Daten		minimax tw 45c minimax twf 45c
Abmessungen Tisch (LxB)	mm	1.000 x 435
Abmessungen Alu-Schiebeschlitzen (LxB)	mm	1.000 x 270
Spindelüberstand über Tisch max.	mm	130
Nutzlänge der Spindel	mm	108
Spindeldorn-Ø	mm	30
Werkzeug-Ø absenkbar max.	mm	180
Spindeldrehzahl	min ⁻¹	3.500 / 7.000 / 10.000
Absaugstutzen-Ø	mm	2 x 120
Motorleistung ~50Hz / S6 - 40%	kW / V	5,0 / 400
Gewicht ca.	kg	290
Transportverpackungspauschale ¹⁾		TVP 1 = 29,00 €

Ausstattung	tw 45c	twf 45c
Bogenfrässchutzhaube	✓	✓
Aluminium-Anschlagbacken		✓
Teleskop-Gehrungsanschlag mit Tischausleger	✓	
Teleskop-Ablänganschlag mit Klappanschlägen		✓

Zubehör	Art.-Nr.	€ zzgl. USt.
Tischverlängerung (beidseitig passend)	5510326	139,00
Systemanschlagbacken 500 mm ²⁾	5851000	519,00
Systemanschlagbacken 650 mm ²⁾	5851650	749,00
Zubehörwagen minimax ease	5510010	709,00

KGZ 255 E / KGZ 305 E I – Kapp-/Gehrungssägen mit Zugfunktion – mobil und vielseitig einsetzbar

- ▶ Grundplatte und Drehteller aus Aluminium-Druckguss, zugleich kompakt, robust und leicht transportierbar
- ▶ Stufenlos einstellbare Doppelgehrung und Doppelneigung
- ▶ Seitlich ausziehbare Auflagehilfen für längere Werkstücke
- ▶ Lichtprojektion
- ▶ Einstellbare Kapptiefenbegrenzung

- ▶ Zugfunktion für erweiterten Schnittbereich
- ▶ Schraubzwinde und Klemmvorrichtung zur sicheren Werkstückarretierung
- ▶ Absaugstutzen für Staubfangbeutel oder den Anschluss einer externen Absaugung



Zweifach einstellbare Kapptiefenbegrenzung

KGZ 255 E

- ▶ Anschlagsschienen verstellbar
- ▶ Laserprojektion



Sehr platzsparend KGZ 305 E I

KGZ 305 E I

- ▶ Sanftanlauf
- ▶ Anschlagsschienen verstellbar mit extra breiter Auflage
- ▶ Platzsparende Konstruktion dank starrer Zugführungen
- ▶ Lichtprojektion



Extrem große Schnittkapazität



Extrem genaue Lichtprojektion der Schnittkante (KGZ 305 E I)
Laserprojektion (KGZ 255 E)

Lieferumfang:

- Schraubzwinde
- Staubfangbeutel
- Sägeblatt

KGZ 255 E

statt € 279,00 zzgl. USt.

219,-

€ 260,61 inkl. USt.

Art.-Nr.: 5702255

KGZ 305 E I

statt € 329,00 zzgl. USt.

299,-

€ 355,81 inkl. USt.

Art.-Nr.: 5702306 **

Technische Daten		KGZ 255 E	KGZ 305 E I
Schnittkapazitäten bei Neigung / Gehrung (Höhe x Breite)			
bei 0°/0°	mm	90 x 315	105 x 340
bei 45°/0° links	mm	90 x 215	105 x 235
bei 45°/0° rechts	mm	40 x 315	60 x 340
bei 0°/45° links	mm	90 x 215	25 x 340
bei 45°/45° links	mm	40 x 215	60 x 235
bei 45°/45° rechts	mm	40 x 215	25 x 235
Sägeblattdrehzahl	min ⁻¹	5.000	5.000
Sägeblatt-Ø	mm	255	305
Motorleistung ~50 Hz	kW	1,8 / 230	2,0 / 230
Abmessungen (L x B x H) ca.	mm	900 x 550 x 430	800 x 710 x 640
Gewicht ca.	kg	17 kg	20,3

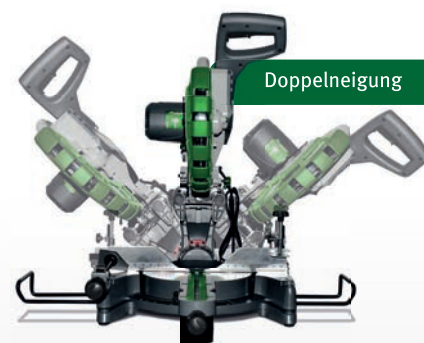

Doppelneigung

- Serienmäßig mit Doppelneigung und Doppelgehrung

Zubehör	Art.-Nr.	zzgl. USt.
Sägeblatt		
210 x 30 x 2,6mm Z24 (KGZ 255 E)	5267021	15,90
255 x 30 x 3,0mm Z24 (KGZ 255 E)	5267025	19,90
305 x 30 x 3,2mm Z48 (KGZ 255 E)	5267030	26,90
300 x 30 x 3,2mm Z72 TF neg (KGZ 305 E I)	5260305	149,00
305 x 30 x 2,6 x 1,8 mm Z60 WZ (KGZ 305 E I)	5260306	19,90

KGZ 2540 Vario / KGZ 3050 Vario – Kapp-/Gehrungssäge mit Zugfunktion. Mobil und vielseitig einsetzbar, auf Präzision und Sicherheit ausgelegt

- ▶ Mit Sanftanlauf ausgestattet
- ▶ Mit stufenloser Drehzahl
- ▶ Grundplatte und Drehteller aus Aluminium-Druckguss: zugleich kompakt, robust und leicht transportierbar
- ▶ Rasterteilungen im Drehteller
- ▶ Mit 31,6° Rasterteilung speziell zum Schneiden von Deckenzierleisten
- ▶ Serienmäßig mit Doppelneigung und -gehrung
- ▶ Beidseitige Verlängerung der Werkstückauflage mit Klappanschlägen für wiederholgenaues Arbeiten
- ▶ Serienmäßig mit Spänefangsack
- ▶ Einfacher und schneller Sägeblattwechsel
- ▶ Winkeleinstellung feinjustierbar
- ▶ Verstellbare und hohe Werkstückanschläge aus Aluminium
- ▶ Schraubzwinde zur sicheren Werkstückarretierung
- ▶ Geeignet auch zum Schneiden von Kranzprofilen



Sehr platzsparend



Ausziehbare Anschlagsschienen und ausziehbarer Tisch



Große Schnittkapazität

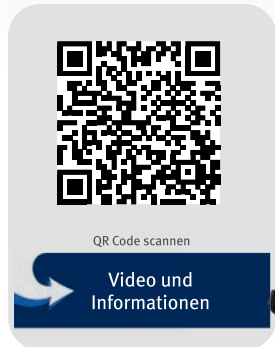

- Lieferumfang:**
- Materialklemme
 - Spänefangsack
 - Werkzeuge
 - KGZ 2540 Vario: HM-Sägeblatt 250 x 3,2 x 2,2 x 30mm, Z60
 - KGZ 3050 Vario: HM-Sägeblatt 305 x 2,6 x 1,8 x 30 mm, Z60
 - Adapter Absaugstutzen 37mm

KGZ 2540 Vario
statt € 530,00 zzgl. USt.
439,-
€ 522,41 inkl. USt.
Art.-Nr.: 5701254

KGZ 3050 Vario
statt € 669,00 zzgl. USt.
579,-
€ 689,01 inkl. USt.
Art.-Nr.: 5701315

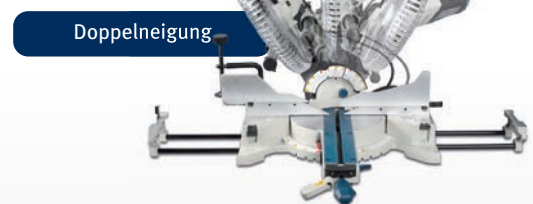

Serienmäßig mit Doppelneigung und Doppelgehrung

Technische Daten		KGZ 2540 Vario	KGZ 3050 Vario
Schnittkapazitäten bei Neigung / Gehrung (Höhe x Breite)			
bei 0°/0°	mm	89 x 292	100 x 305
bei 45°/0° links	mm	41 x 318	64 x 305
bei 45°/0° rechts	mm	25 x 318	44 x 305
bei 0°/45° links	mm	64 x 222	100 x 215
bei 0°/45° rechts	mm	64 x 222	100 x 215
Drehzahl Sägeblatt	min ⁻¹	2.000 – 4.000	2.000 – 4.000
Sägeblatt-Ø max.	mm	254	305
Motorleistung ~50 Hz	kW/V	1,6 / 230	1,6 / 230
Abmessungen (L x B x H) ca.	mm	595 x 825 x 696	595 x 800 x 710
Gewicht ca.	kg	21,6	23

Zubehör	Art.-Nr.	€ zzgl. USt.
HM-Sägeblatt für Massivholz und Plattenwerkstoffe		
Ø250 x 3,2 x 2,2 x 30 mm, Z60 WZ	5262510	94,50
Ø305 x 2,6 x 1,8 x 30 mm, Z60 WZ	5260306	121,90
HM-Sägeblatt für NE-Metalle und Kunststoffprofile		
Ø250 x 3,2 x 2,5 x 30 mm, Z60 TF	5262511	125,00
Ø305 x 2,6 x 1,8 x 30 mm, Z60 TF	5260310	136,90
Universal-Werkstisch UWT 3200	5900020	239,00

UWT 3200 – Universal-Werktisch mit Schnellklemmsystem

- ▶ Universell einsetzbar für Kappsägen, Bandschleifer, Trennsägen, etc. als Materialständer oder Haltebock
- ▶ Konzipiert zum Führen längerer Werkstücke
- ▶ Minimale Einrichtungszeit
- ▶ Platzsparend durch einklappbare FüÙe
- ▶ Klemmleisten mit Schnellfixierung
- ▶ Höhenverstellbare Rollenauflagen
- ▶ Beidseitig stufenlos ausziehbare Auflagearme bis max. 2.400 mm
- ▶ Ohne Werkzeug montier- und verstellbar
- ▶ Stabile Alu-Stahl-Konstruktion
- ▶ Hoch belastbar bis zu 225 kg



Abb. zeigt Anwendung.
Ideal zum Ablängen langer Werkstücke. Das Umrüsten erfolgt schnell und einfach über Schnellklemmung



Abb. zeigt KGZ 2540 Vario mit optionalem Zubehör Klemmschienen-Set (5900022)

UWT 3200
statt € 239,00 zzgl. USt.
189,-
€ 224,91 inkl. USt.
Art.-Nr. 5900020 **

Technische Daten		UWT 3200
Höhe Auflage min./max.	mm	850 / 1.000
Breite max.	mm	2.400
Abmessungen (L x B x H) ca.	mm	1.600 x 600 x 850
Gewicht ca.	kg	30

** keine 3 Jahre Stürmer-Garantie

Optionales Zubehör



Auflegeschiene
Art.-Nr.: 5190021 € 103,90 zzgl. USt.



Arbeitsleuchte auf Klemmschiene
Art.-Nr.: 5900023 € 15,90 zzgl. USt.



Schraubstock mit Schnellklemmung
Art.-Nr. 5900024 € 41,50 zzgl. USt.



Zusätzliches Klemmschienen-Set (2 St.)
Art.-Nr. 5900022 € 15,90 zzgl. USt.



Zusätzliches Rollbock-Set (2 St.)
Art.-Nr. 5900025 € 24,90 zzgl. USt.



Exzenterspanner mit Klemmbolzen
Art.-Nr. 5195009 € 44,00 zzgl. USt.



Positionswinkel mit Klemmbolzen
Art.-Nr. 5195010 € 34,25 zzgl. USt.



Spanner Waagrecht mit Klemmbolzen
Ø 20mm
Art.-Nr. 5195011 € 57,90 zzgl. USt.



Spanner senkrecht mit Klemmbolzen
Art.-Nr. 5195012 € 59,25 zzgl. USt.

TKS 316 E – Tischkreissäge

- ▶ Großdimensionierter Maschinentisch aus verzinktem Stahl
- ▶ Serienmäßige Tischverbreiterung
- ▶ Höhenverstellung des Sägeblatts über ein Handrad und Skala
- ▶ Stabile, zweifache Aufhängung des Sägeaggregats
- ▶ Sägeblattschutzhaube mit Absaug Schlauch



Kugellagerter Schiebeschlitten mit Gehrungsanschlag, stufenlos einstellbar von 0 bis 45° mit Schnellklemmhebel

- ▶ Großer Aluminium-Parallelanschlag mit Exzenter-Schnellspannung, ermöglicht das Besäumen von Brettern, Auftrennschnitte, Fasen- und Winkelschnitte auch als Gehrungsanschlag verwendbar
- ▶ Leicht verfahrbar durch integriertes Fahrwerk mit zwei Rädern und klappbaren Transportgriffen

- ▶ Neigung des Sägeblatts von 0 bis 45°, ohne Werkzeug verstellbar
- ▶ Lieferung erfolgt unmontiert



TKS 316 E
statt € 429,00 zzgl. USt.
329,-
€ 391,51 inkl. USt.
Art.-Nr. 5902316 (230V)
Art.-Nr. 5902317 (400V)

Technische Daten		TKS 316 E	
Abmessungen Tisch (L x B x H)	mm	800 x 550 x 850	
Sägeblatt-Ø max.	mm	315	
Schnittbreite mit Parallelanschlag	mm	290	
Schnitthöhe 90°/45° max.	mm	83 / 60	
Sägeblattneigung	°	90 – 45	
Drehzahl Sägeblatt	min ⁻¹	2.800	
Absaugstutzen-Ø	mm	100	
Motorleistung ~50 Hz	kW /V	2,2 / 230 oder 400	
Abmessungen (L x B x H) ca.	mm	1.600 x 600 x 1.050	
Gewicht ca.	kg	53	55

Lieferumfang:

- HM-Sägeblatt Ø 315 x 3,6 x Ø 30 mm Z24
- Schiebstock



Zubehör:

Zuschneid-Wechsel-Kreissägeblatt 28 Zähne, Ø 315 mm Art.-Nr. 5263128 € zzgl. USt. 69,50

TKS 316 PRO – Tischkreissäge

- ▶ Großdimensionierter Maschinentisch aus verzinktem Stahl
- ▶ Serienmäßige Tischverlängerung kann auch als Tischverbreiterung rechts montiert werden
- ▶ Sägeblattschwenkung über Handrad und Skala
- ▶ Höhenverstellung des Sägeblatts über ein Handrad und Skala
- ▶ Stabile, zweifache Aufhängung des Sägeaggregats

- ▶ Großer Aluminium-Parallelanschlag mit Exzenter-Schnellspannung, ermöglicht das Besäumen von Brettern, Auftrennschnitte, Fasen- und Winkelschnitte
- ▶ Leicht verfahrbar durch integriertes Fahrwerk mit zwei Rädern und klappbaren Transportgriffen

- ▶ Für den einfachen Transport oder die platzsparende Lagerung Tischfüße werkzeuglos einklappbar

Hohe Stabilität
Sägeblattschwenkung bis 45°
Parallel- und Gehrungsanschlag im Lieferumfang
Leicht zu transportieren und lagern

Lieferumfang:

- Schiebeschlitten
- Tischverlängerung/-breiterung 800 x 550 mm
- Parallelanschlag
- HM-Sägeblatt Ø 315 mm / 36 Z
- Sägeblattschutzhaube mit Absaug Schlauch
- Gehrungsanschlag ohne Aluprofil (Profil als Zubehör erhältlich)

TKS 316 PRO
statt € 659,00 zzgl. USt.
519,-
€ 617,61 inkl. USt.
Art.-Nr. 5902323 (400 V)
Art.-Nr. 5902321 (230 V)

Technische Daten		TKS 316 PRO	
Abmessungen Tisch (L x B x H)	mm	800 x 550 x 850	
Sägeblatt-Ø max.	mm	315	
Schnittbreite mit Parallelanschlag	mm	200	
Schnitthöhe 90°/45° max.	mm	90 / 50	
Sägeblattneigung	°	90 – 45	
Drehzahl Sägeblatt	min ⁻¹	2.800	
Absaugstutzen-Ø	mm	100	
Motorleistung ~50 Hz	kW	2,2 / 230	2,8 / 400
Abmessungen (L x B x H) ca.	mm	1.350 x 1.250 x 1.000	
Gewicht ca.	kg	60	



TKS 316 PRO
Abbildung zeigt Gehrungsanschlag mit Aluprofil.
Aluprofil als Zubehör erhältlich (Art. Nr. 5912322)

Zubehör:	Art.-Nr.	€ zzgl. USt.
Zuschneid-Wechsel-Kreissägeblatt 28 Zähne, Ø 315 mm	5263128	69,50
Tischverbreiterung /-verlängerung 800 x 550 mm	5912321	57,90
Alu-Profil für Gehrungsanschlag	5912322	17,50



BKS 501 – Baukreissäge

- ▶ Transparente Schutzhaube zur Sicherheit des Anwenders und für optimale Sicht auf die Schnittlinie
- ▶ Abklappbare Tischverlängerung für lange Werkstücke
- ▶ Transparente Schutzhaube zur Sicherheit des Anwenders und für optimale Sicht auf die Schnittlinie
- ▶ Aluminium-Parallelanschlag mit hoher und flacher Anlegekante und Exzenterklemmung ermöglicht das Besäumen von Brettern, Auftrennschnitte, Fasen- und Winkelschnitte
- ▶ Halterungen für Aluminium-Parallelanschlag und Montagewerkzeug
- ▶ Leicht verfahrbar durch integriertes Fahrwerk und klappbare Transportgriffe
- ▶ Große Kranösen
- ▶ Phasenwender

Lieferumfang:

- Sägeblatt-Ø 500 mm Z44
- Schiebestock
- Schiebegriff
- Pendel-Sägeblattschutzhaube
- Werkzeug für Sägeblattwechsel

BKS 501
statt € 825,00 zzgl. USt.
749,-
€ 891,31 inkl. USt.
Art.-Nr. 5740050

Technische Daten		BKS 501
Abmessungen Tisch (L x B x H)	mm	1.000 x 660 x 850
Sägeblatt-Ø max.	mm	500
Schnitthöhe 90° max.	mm	150
Drehzahl Sägeblatt	min ⁻¹	2.800
Absaugstutzen-Ø	mm	95
Absaugstutzen-Ø Sägeblattschutz	mm	50
Aufnahmeleistung~50 Hz	kW / V	4,2 / 400
Abmessungen (L x B x H) ca.	mm	1.870 x 810 x 1.170
Gewicht ca.	kg	103

Querschneidvorrichtung
Winkelverstellbar
Mit Keilschneidlehre
Führung auf Rundstange
über wartungsfreie
Gleitlager

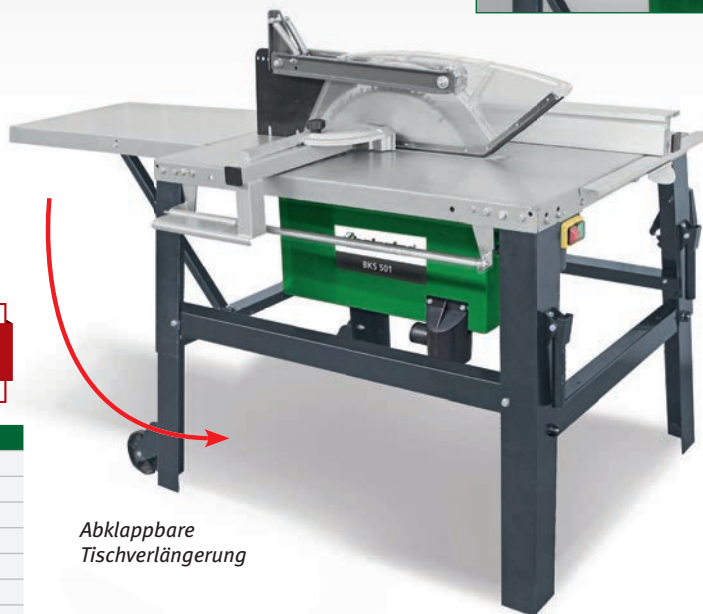

Abklappbare
Tischverlängerung

Zubehör	Art.-Nr.	€ zzgl. USt.
HM-Sägeblatt Ø500mm Z44	5740505	89,90

BKS 500 – Robuste Baukreissäge für die täglichen Anforderungen des extremen Baustelleneinsatzes

- ▶ Abklappbare Tischverlängerung für lange Werkstücke
- ▶ Transparente Schutzhaube zur Sicherheit des Anwenders und für optimale Sicht auf die Schnittlinie
- ▶ Optimale Anwendersicherheit aufgrund der Pendel-Sicherheits-Schutzhaube - Erfüllung der strengsten Anforderungen und Zulassung durch BG
- ▶ Winkelverstellbare Querschneidvorrichtung mit Keilschneidlehre auf Rundstange über wartungsfreie Gleitlager geführt
- ▶ Aluminium-Parallelanschlag mit hoher und flacher Anlegekante ermöglicht das Besäumen von Brettern, Trennschnitte, Fasen- und Winkelschnitte
- ▶ Halterungen für Aluminium-Parallelanschlag und Montagewerkzeug
- ▶ Dauerhafte Schnittpräzision von höchster Qualität durch leistungsstarken Motor
- ▶ Stabiles, klappbares Rohrgestell, verzinkt und pulverbeschichtet
- ▶ Große, rutschfeste Gummifußplatten
- ▶ Große Kranösen
- ▶ Phasenwender

Lieferumfang:

- HM-Sägeblatt Ø500mm Z44
- Schiebestock
- Schiebegriff
- Werkzeug für Sägeblattwechsel

BKS 500
statt € 999,00 zzgl. USt.
899,-
€ 1.069,81 inkl. USt.
Art.-Nr. 5740500

Technische Daten		BKS 500
Abmessungen Tisch (L x B x H)	mm	1.000 x 660 x 850
Sägeblatt-Ø max.	mm	500
Schnitthöhe 90° max.	mm	150
Schnittbreite mit Längsanschlag	mm	370
Schnitttiefe vor Sägeblatt mit Querschneidlehre	mm	250
Sägeblattdrehzahl	min ⁻¹	2.800
Absaugstutzen-Ø	mm	50/ 95
Schallleistungspegel im Leerlauf	dB(A)	103
Schutzart Antriebsmotor	IP	54
Aufnahmeleistung~50 Hz	kW/V	4,2/ 400
Abmessungen (L x B x H) ca.	mm	1.870 x 810 x 1.170
Gewicht ca.	kg	103



Abklappbare Tischverlängerung
800 x 400 mm

Zubehör	Art.-Nr.	€ zzgl. USt.
HM-Sägeblatt Ø500mm Z44	5740505	89,90

TKS 200 – Tischkreissäge

- ▶ Großdimensionierter Maschinentisch aus Guss
- ▶ Serienmäßige Tischverbreiterung
- ▶ Sägeblattschwenkung von 90° bis -45° **nach links**, gradgenau und bequem verstellbar über Handrad und Skala

- ▶ Stabile Aufhängung des Sägeaggregats vorne und hinten
- ▶ Die Sägeblatt Höhenverstellung erfolgt ebenfalls über ein Handrad von der Bedienerfront aus
- ▶ Leistungsstarker Motor und thermischem

- Überlastschutz ausgestattet
- ▶ Sägeblattschutzhaube mit integriertem Absauganschluss
- ▶ Maschinenunterbau



Lieferumfang:

- Parallelanschlag
- Winkelanschlag
- Sägeblatt 200 x 30 x 2,8 mm Z18

TKS 200

statt € 889,00 zzgl. USt.

729,-

€ 867,51 inkl. USt.

Art.-Nr. 5902020

Technische Daten

		TKS 200
Abmessungen Tisch (L x B x H)	mm	530 x 400 x 870
Sägeblatt-Ø max.	mm	200
Schnitthöhe 90°/-45° max.	mm	60 / 48
Schnittbreite mit Parallelanschlag	mm	705
Ablängbreite links vom Sägeblatt max.	mm	635
Sägeblattneigung	°	90 bis -45
Drehzahl Sägeblatt	min ⁻¹	4.750
Absaugstutzen-Ø unten/oben	mm	100 / 30
Schalldruckpegel LP ⁽¹⁾	dB(A)	78,5
Motorleistung ~50 Hz	kW/V	1.1 / 230
Abmessungen (L x B x H) ca.	mm	1.430 x 1.000 x 1.030
Gewicht ca.	kg	80

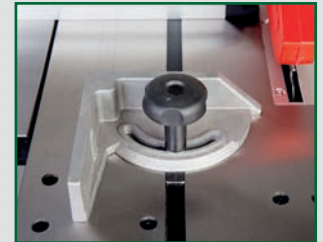

Stufenlos verstellbarer Winkelanschlag von -45° bis +45°

UF 230

Zubehör:	Art.-Nr.	€ zzgl. USt.
Sägeblatt 200 x 30 x 2,8 mm Z18	5912020	19,90
Universalfahrwerk UF 230	6190230	59,00

TKS 254 E – Tischkreissäge

- ▶ Großdimensionierter Gusstisch
- ▶ Stabile Aufhängung des Sägeaggregats
- ▶ Die Sägeblatt Höhenverstellung erfolgt über ein Handrad von der Bedienerfront
- ▶ Mit leistungsstarkem Motor und thermischem Überlastschutz ausgestattet
- ▶ Integrierter Absauganschluss an der Sägeblattschutzhaube

- ▶ Serienmäßige Tischverbreiterung
- ▶ Aufhängung des Sägeaggregats aus Stahlblech
- ▶ Sägeblattneigung 45° Grad nach links

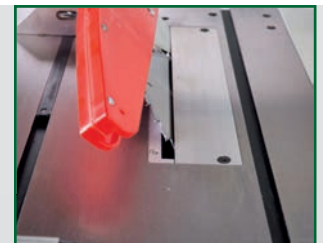

Sägeblattschwenkung von 90° bis -45° nach links

Lieferumfang:

- Parallelanschlag
- Sägeblatt 254 x 30 x 3 mm Z40

TKS 254 E

statt € 1.119,00 zzgl. USt.

899,-

€ 1.069,81 inkl. USt.

Art.-Nr. 5902025 (230 V)

Art.-Nr. 5902026 (400 V)

Technische Daten

		TKS 254 E
Abmessungen Tisch (L x B x H)	mm	635 x 420 x 850
Sägeblatt-Ø max.	mm	254
Schnitthöhe 90°/-45° max.	mm	80 / 58
Schnittbreite mit Parallelanschlag	mm	680
Ablängbreite links vom Sägeblatt max.	mm	650
Sägeblatt drehzahl	min ⁻¹	4.000
Absaugstutzen-Ø unten/oben	mm	100 / 30
Schalldruckpegel LP ⁽¹⁾	dB(A)	85,1
Motorleistung ~50 Hz	kW/V	2,1 / 230 oder 400
Abmessungen (L x B x H) ca.	mm	1.430 x 1.000 x 1.030
Gewicht ca.	kg	107



UF 230

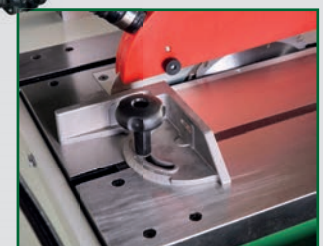

Winkelanschlag im Lieferumfang enthalten

Zubehör:	Art.-Nr.	€ zzgl. USt.
Sägeblatt 254 x 30 x 3 mm Z40	5912026	25,90
Universalfahrwerk UF 230	6190230	59,00

TKS 254 PRO – Tischkreissäge

- ▶ Großdimensionierter Gusstisch
- ▶ Stabile Aufhängung des Sägeaggregats
- ▶ Die Sägeblatt Höhenverstellung erfolgt über ein Handrad von der Bedienerfront
- ▶ Mit leistungsstarkem Motor und thermischem Überlastschutz ausgestattet
- ▶ Integrierter Absauganschluss an der Sägeblattschutzhaube
- ▶ Serienmäßige Tischverbreiterung
- ▶ Aufhängung des Sägeaggregats aus Gusseisen
- ▶ Die massive Bauweise sorgt für besonders hohe Stabilität und Vibrationsdämpfung
- ▶ Sägeblattneigung 45° Grad nach rechts



TKS 254 PRO
statt € 1.359,00 zzgl. USt.
1.099,-
€ 1.307,81 inkl. USt.
Art.-Nr. 5902027 (230 V)
Art.-Nr. 5902028 (400 V)

Lieferumfang:

- Parallelanschlag
- Sägeblatt 254 x 30 x 3 mm Z40

Technische Daten		TKS 254 PRO	
Abmessungen Tisch (L x B x H)	mm	830 x 480 x 835	
Sägeblatt-Ø max.	mm	254	
Schnitthöhe 90°/-45° max.	mm	80/56	
Schnittbreite mit Parallelanschlag	mm	610	
Ablängbreite links vom Sägeblatt max.	mm	550	
Sägeblattneigung	°	90/45	
Sägeblattdrehzahl	min ⁻¹	4.000	
Absaugstutzen-Ø unten/oben	mm	100 / 30	
Schalldruckpegel LP ⁽¹⁾	dB(A)	84,2	83
Motorleistung ~50 Hz	kW/V	2,1 / 230 oder 400	
Abmessungen (L x B x H) ca.	mm	1.100 x 1.090 x 870	
Gewicht ca.	kg	132	

Zubehör Art.-Nr. € zzgl. USt.
Sägeblatt 254 x 30 x 3 mm Z40 5912026 25,90

FKS 255-1300 – Formatkreissäge

- ▶ Schwerer Arbeitstisch aus Grauguss für vibrationsarmes Arbeiten
- ▶ Sägeaggregat bis 45° schwenkbar, Einstellung über Handrad
- ▶ Tischausleger mit Teleskopanschlag 1.100 – 1.900 mm und zwei Klappanschlägen für Platten und große Werkstücke
- ▶ Teleskopanschlag beidseitig um 45° schwenkbar
- ▶ Aluminium-Parallelanschlag auf Rundstangenführung mit Feineinstellung
- ▶ Serienmäßige Tischverbreiterung und -verlängerung ermöglichen leichtes Arbeiten mit größeren Werkstücken



FKS 255-1300
statt € 1.859,00 zzgl. USt.
1.499,-
€ 1.783,81 inkl. USt.
Art.-Nr. 5902035 (230 V)
Art.-Nr. 5902036 (400 V)

Lieferumfang:

- Besäumschuh
- Exzentranspanner
- Parallelanschlag
- Winkelanschlag -45° bis 45°
- Kreissägeblatt 254 x 30 x 3,0 mm Z40

Technische Daten		FKS 255-1300	
Abmessungen Tisch (L x B x H)	mm	650 x 350 x 835	
Besäumlänge	mm	1.250	
Sägeblatt-Ø max.	mm	254	
Schnitthöhe 90°/45° max.	mm	80/54	
Schnittbreite mit Parallelanschlag	mm	610	
Ablängbreite links vom Sägeblatt max.	mm	845	
Sägeblattneigung	°	90 – 45	
Sägeblattdrehzahl	min ⁻¹	4.000	
Absaugstutzen-Ø unten/oben	mm	100 / 30	
Motorleistung ~50 Hz	kW/V	2,1 / 230 2,0 / 400	
Abmessungen (L x B x H) ca.	mm	1.320 x 1.750 x 1.120	
Gewicht ca.	kg	155	

Zubehör Art.-Nr. € zzgl. USt.
Sägeblatt 254 x 30 x 3 mm Z40 5912026 25,90
Gehrungsanschlag 5912027 69,00

FKS 315-1500 E – Formatkreissäge

- ▶ Der Arbeitstisch aus Grauguss ermöglicht vibrationsarmes Arbeiten
- ▶ Sägeblattschwenkung von 0° - 45° verstellbar über Handrad mit Skala
- ▶ Sägeblatt Höhenverstellung erfolgt über ein Handrad
- ▶ Die serienmäßige Tischverbreiterung und -verlängerung ermöglichen leichtes Arbeiten mit größeren Werkstücken



Lieferumfang:

- Sägeblatt 315 x 30 x 3 mm Z 24
- Tischverlängerung- / verbreiterung
- Besäumschuh
- Parallelanschlag mit Rundstangenführung und Feineinstellung

FKS 315-1500 E
statt € 2.859,00 zzgl. USt.
2.199,-
€ 2.616,81 inkl. USt.
Art.-Nr. 5900315

Technische Daten		FKS 315-1500 E
Abmessungen Tisch (L x B x H)	mm	760 x 350 x 870
Besäumlänge	mm	1.370
Sägeblatt-Ø max.	mm	315
Schnitthöhe 90° / 45° max.	mm	100 / 75
Schnittbreite mit Anschlag	mm	940
Sägeblattneigung	°	90 - 45
Tischverlängerung	mm	350 x 500
Sägeblattdrehzahl	min ⁻¹	4.250
Absaugstutzen Ø	mm	38 / 100
Motorleistung ~50 Hz	kW / V	2,4 / 400
Abmessungen (L x B x H) ca.	mm	3.480 x 2.430 x 1.170
Gewicht ca.	kg	202

Zubehör	Art.-Nr.	€ zzgl. USt.
Sägeblatt KSB-BF 315/60	5263160	91,90
Sägeblatt KSB-BF 315/48	5263148	79,50
Sägeblatt KSB-BF 315/28	5263128	69,50

FKS 315-2000 E / FKS 315-2600 E – Formatkreissäge

- ▶ Serienmäßig mit Vorritzeinrichtung
- ▶ Von -45° bis +45° schwenkbarer, ausziehbarer Teleskopanschlag mit feineinstellbarer Anschlagklappe
- ▶ Robuste und präzise Ausführung mit Formatschiebeschlitten
- ▶ Der Arbeitstisch aus Grauguss ermöglicht vibrationsarmes Arbeiten
- ▶ Sägeblatt Höhenverstellung über ein Handrad
- ▶ Sägeblattschwenkung von 90 bis 45° verstellbar über Handrad mit Skala
- ▶ Stabiles Sägeaggregat garantiert vibrationsfreies und präzises Arbeiten
- ▶ Solider Auslegertisch mit Rolle und Teleskoparm für größtmögliche Stabilität
- ▶ Gehrungsanschlag und Niederhalter über die gesamte Schlittenlänge verschiebbar



FKS 315-2000 E

FKS 315-2000 E
statt € 3.499,00 zzgl. USt.
2.699,-
€ 3.211,81 inkl. USt.
Art.-Nr. 5900317

FKS 315-2600 E
statt € 3.799,00 zzgl. USt.
2.999,-
€ 3.568,81 inkl. USt.
Art.-Nr. 5900318

Technische Daten		FKS 315-2000 E	FKS 315-2600 E
Abmessungen Tisch (L x B x H)	mm	1.260 x 800 x 870	1.260 x 800 x 870
Besäumlänge	mm	2.000	2.600
Sägeblatt-Ø max.	mm	315	315
Vorritzsägeblatt-Ø	mm	90	90
Schnitthöhe 90° / 45° max.	mm	100 / 80	100 / 80
Schnittbreite mit Parallelanschlag	mm	1.220	1.220
Sägeblattneigung	°	90 - 45	90 - 45
Schiebeschlittengröße	mm	2.000 x 270	2.000 x 270
Drehzahl Sägeblatt/Vorritzer	min ⁻¹	4.500 / 8.500	4.500 / 8.500
Absaugstutzen-Ø unten/oben	mm	38 / 100	38 / 100
Motorleistung ~50 Hz	kW / V	3,7 / 400	3,0 / 400
Abmessungen (L x B x H) ca.	mm	4.330 x 4.155 x 1.150	5.700 x 3.850 x 1.300
Gewicht ca.	kg	275	295

Lieferumfang:

- Sägeblatt 315 x 30 x 3 mm
- Vorritzsägeblatt 90 x 20 x 3 mm Z12
- Formatschiebeschlitten mit Ausleger
- Materialrolle am Ausleger
- Parallelanschlag mit Rundstangenführung / Feineinstellung
- Tischverlängerung und -verbreiterung
- Klappanschlag
- Besäumschuh
- Exzentranspanner
- Sägeblattschutzhaube mit Absaug Schlauch

Zubehör:	Art.-Nr.	€ zzgl. USt.
Zuschneid-Wechsel-Kreissägeblatt Z 28	5263128	69,50
Vorritzsägeblatt 90 x 20 x 3mm	5910090	22,90
Besäum- und Fertigungsschnitt-Kreissägeblatt		
KSB-BF 315/48	5263148	79,50
KSB-BF 315/60	5263160	91,90

SFK 254/30-1300 – Säge-Fräse-Kombination

- ▶ Schwenkbare Sägeaggregat von 90° bis -45°
- ▶ Stabile Rundstangenführung am Parallelanschlag für exakte Schnitte
- ▶ Tischausleger mit Aluminium-Ablänganschlag für Platten und große Werkstücke
- ▶ Winkelanschlag mit integrierten Exzenterstapfen für eine exakte Position des Werkstücks
- ▶ Präziser Format-Schiebeschlitten aus eloxiertem Aluminium
- ▶ Leistungsstarke Frässpindel mit vier einstellbaren Geschwindigkeiten

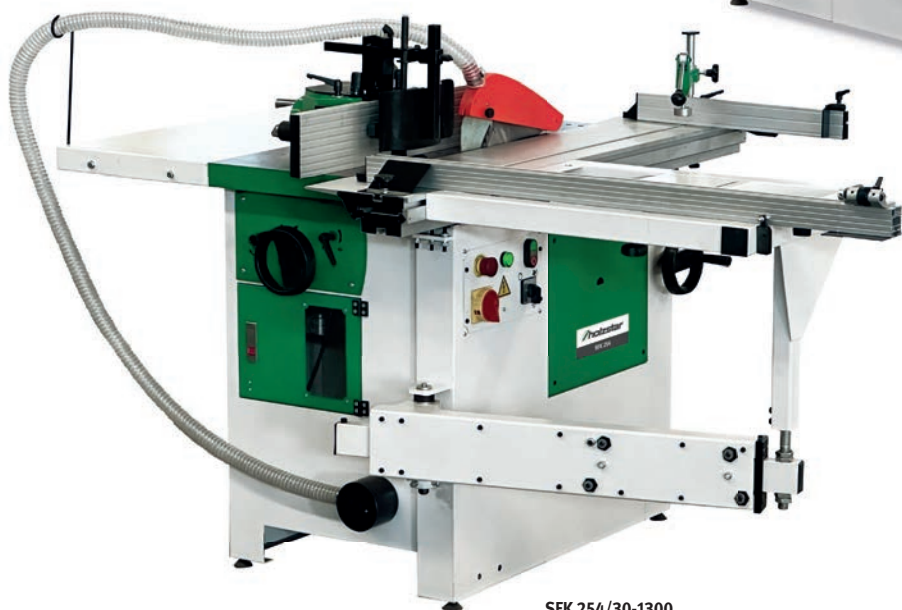

SFK 254/30-1300
statt € 1.899,00 zzgl. USt.
1.799,-
€ 2.140,81 inkl. USt.
Art.-Nr. 5945313 (230V) **
Art.-Nr. 5945314 (400V) **

Technische Daten		SFK 254/30-1300
Abmessungen Tisch (L x B)	mm	920 x 810
Formatschiebeschlitten (L x B)	mm	1.300 x 238
Besäumlänge	mm	1.300
Schnitthöhe 90° / 45° max.	mm	78 / 63
Spindel-Ø	mm	30
Sägeblattneigung	°	90 - 45
Sägeblattdrehzahl	min ⁻¹	4.000
Werkzeug-Ø max.	mm	160
Nutzlänge der Spindel	mm	105
Spindeldrehzahlen	min ⁻¹	1.400/4.000/6.000/9.000
Absaugstutzen-Ø Fräse	mm	100
Aufnahmeleistung ~50 Hz	kW/V	2,2 / 1,5 230 oder 400
Abmessungen (L x B x H) ca.	mm	2.200 x 1.330 x 1.300
Gewicht ca.	kg	211



Zubehör	Art.-Nr.	€ zzgl. USt.
Sägeblatt 254 x 30 x 3 mm Z40	5912026	25,90
Fahreinrichtung	5916428	89,00

SFK 315/30-2600 Säge-Fräse-Kombination – Mit integriertem Vorritzler

- ▶ Ø 315 mm Hauptsägeblatt mit 100 mm max. Schnitthöhe, die auch bei eingebautem Vorritzsägeblatt erreicht wird
- ▶ Sägeaggregat schwenkbar von 90° bis -45°
- ▶ Perfekt für die Plattenbearbeitung dank einstellbarem Vorritzsägeblatt
- ▶ Hochpräziser Format-Schiebeschlitten aus eloxiertem Aluminium
- ▶ Mit Materialrolle und ausziehbarem Aluminium-Teleskopanschlag
- ▶ Schwenkbare Frässpindel
- ▶ Vier Fräsgeschwindigkeiten

SFK 315/30-2600
statt € 5.399,00 zzgl. USt.
4.999,-
€ 5.948,81 inkl. USt.
Art.-Nr. 5945326 **



Technische Daten		SFK 315/30-2600
Abmessungen Tisch (L x B)	mm	1.650 x 380
Formatschieben (L x B x H)	mm	2.600 x 270 x 95
Besäumlänge	mm	2.600
Sägeblatt-Ø max.	mm	315
Schnitthöhe 90° / 45° max.	mm	100 / 80
Spindel-Ø	mm	30
Sägeblattneigung	°	90 – 45
Sägeblattzahl	min ⁻¹	4.500
Spindeldrehzahlen	min ⁻¹	1.800 / 3.000 / 6.000 / 9.000
Absaugstutzen-Ø	mm	100
Aufnahmeleistung Säge	kW	3
Aufnahmeleistung Fräse	kW	2,8
Anschlussspannung ~ 50 Hz	V	400
Abmessungen (L x B x H) ca.	mm	1.540 x 700 x 1.120
Gewicht ca.	kg	425



Sägeblätter	Art.-Nr.	€ zzgl. USt.
KSB-WZ 315/28	5263128	59,90
Zuschneid-Wechsel-Kreissägeblatt für Längs- und Querschnitte		
① KSB-BF 315/48	5263148	68,50
① KSB-BF 315/60	5263160	78,90
Besäum- und Fertigungsschnitt-Kreissägeblatt - Höchster Qualitäts-Level speziell für industrielle Anwendungen auf stationären Maschinen		
② Vorritzsägeblatt 90 x 20 x 3 mm	5910090	22,90

UMK 5-260 – Kompakte Mehrfachkombination zum Abricht-/ Dickenhobeln, Sägen, Fräsen und optional mit Langlochbohrereinrichtung

- ▶ Robuster Maschinentisch aus Grauguss ermöglicht präzises Arbeiten
- ▶ Funktionsauswahl über Drehschalter
- ▶ Praktische Fahreinrichtung als Zubehör erhältlich

Abricht-/Dickenhobel

- ▶ Verstellung des Dickenhobeltisches per Handrad
- ▶ Gummierte Auszugswalze schont beim Dickenhobeln die Oberfläche des Werkstücks
- ▶ Abricht- und Dickentisch aus Grauguss mit geschliffener Oberfläche
- ▶ Streifenmesserhobelwelle mit drei HSS-Messern
- ▶ Aluminium Abrichtanschlag um 45° neigbar

Formatkreissäge

- ▶ Kreissägeblatt bis 45° schwenkbar
- ▶ Aluminium Parallelanschlag mit Feineinstellung

Tischfräsmaschine

- ▶ Starre Frässpindel
- ▶ Spindel um 110 mm höhenverstellbar

Langlochbohrereinrichtung (als Zubehör erhältlich)

- ▶ Wescott Bohrfutter 3 - 16 mm



UMK 5-260
statt € 3.099,00 zzgl. USt.
2.899,-
€ 3.449,81 inkl. USt.
Art.-Nr. 5946025 (230V) **
Art.-Nr. 5946026 (400V) **



Hobelwerk

- Gummierte Auszugswalze schont beim Dickenhobeln die Oberfläche des Werkstücks
- Streifenmesserhobelwelle mit drei HSS-Messern

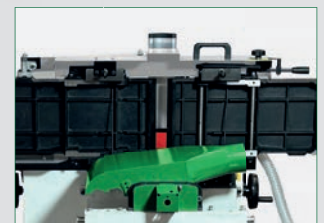

Sicher und effizient Abricht-/Dickenhobeln

- Schnelles und bequemes Umrüsten zum Dickenhobeln durch gleichzeitiges Hochklappen der Abrichttische

Technische Daten		UMK 5-260
Abmessungen Abrichttisch (L x B)	mm	260 x 1.120
Abmessungen Dickentisch (L x B)	mm	545 x 258
Sägeblatt-Ø	mm	254
Besäumlänge	mm	1.300
Sägeblattneigung	°	90 – 45
Schnitthöhe bei 90°/45 max.	mm	78/63
Spindel-Ø	mm	30
Fräs Werkzeug-Ø max.	mm	160
Spanabnahme max. Dicke	mm	4
Formatschiebeschlitten (L x B)	mm	1.300 x 238
Aufnahmeleistung Säge/Hobel	kW	2,2
Aufnahmeleistung Tischfräse	kW	1,5
Anschlussspannung ~50 Hz	V	230 oder 400
Schalldruckpegel Leerlauf /Last	dB(A)	80 / 92
Abmessungen (L x B x H) ca.	mm	2.200 x 1.330 x 1.300
Gewicht ca.	kg	362

Zubehör	Art.-Nr.	€ zzgl. USt.
Langlochbohrereinrichtung	5916427	349,00
Fahreinrichtung	5916428	89,00
Ersatzhobel-Messersatz HSS (3 St)	5914026	39,90
Barkomat Einstellehre	5275101	75,90
Sägeblatt 254 x 30 x 3 mm Z40	5912026	25,90
Wendemeser Umrüstsatz	Neu 5276003	264,60
Wendemeser Satz (VE 3)	Neu 5276103	54,00

minimax sc 1g / sc 2c – Ultrakompakte Formatkreissägen mit schwenkbarem Sägeblatt und Format-Schiebeschlitten aus eloxiertem Aluminium

- ▶ Der Arbeitstisch aus stark verripptem Grauguss und das Untergestell aus geschweißtem Stahl garantieren Verwindungssteifigkeit und vibrationsfreies Arbeiten
- Einzigartig in dieser Leistungsklasse:**
- ▶ Präzisionsgeführter Format-Schiebeschlitten aus Aluminium, serienmäßig eloxiert
- ▶ Schnittebene direkt am Sägeblatt

- ▶ Tischausleger mit Aluminiumablängenschlag und Klappanschlag für Platten und große Werkstücke
- ▶ Leistungstarker Motor
- ▶ Hochwertige Maschine zum echten Einstiegspreis
- ▶ Tischverlängerung und Tischverbreiterung

- ▶ Parallelanschlag serienmäßig mit Rundstangenführung und Feineinstellung
- ▶ Griff für Schiebeschlitten
- ▶ Besäumschuh

Ausstattung minimax sc 1g:

- ▶ Schnittebene direkt am Rolltisch
- ▶ Großflächiger Tischausleger längsverschiebbar
- ▶ Exzenterspanner



minimax sc 1g

minimax sc 2c kompakt



Aluminium-Schiebeschlitten

- ▶ Schiebeschlitten wird durch tausendfach bewährtes Kugelkontaktsystem hochpräzise und leichtgängig geführt

minimax sc 1g
statt € 3.990,00 zzgl. USt.
3.379,-
€ 4.021,01 inkl. USt.
Art.-Nr.: 5504113

minimax sc 2c kompakt
statt € 5.350,00 zzgl. USt.
3.929,-
€ 4.675,51 inkl. USt.
Art.-Nr.: 5504213

minimax sc 2c
statt € 5.550,00 zzgl. USt.
4.349,-
€ 5.175,31 inkl. USt.
Art.-Nr.: 5504215

minimax sc 2c
mit Vorritzeinrichtung
statt € 5.890,00 zzgl. USt.
4.599,-
€ 5.472,81 inkl. USt.
Art.-Nr.: 5504215VR

Technische Daten		minimax sc 1g	minimax sc 2c kompakt	minimax sc 2c	minimax sc 2c mit Vorritzeinrichtung
Besümlänge	mm	1.200	1.600	1.600	1.600
Abmessungen Tisch (L x B)	mm	1.040 x 224	1.020 x 325	1.020 x 325	1.020 x 325
Sägeblatt-Ø max.	mm	250	315	315	315
Vorritzersägeblatt-Ø	mm	-	-	-	80
Schnitthöhe 90°/45° max.	mm	67 / 40	100 / 79	100 / 79	100 / 79
Ablängbreite links vom Sägeblatt max.	mm	1.200	1.660	1.660	1.660
Schnittbreite mit Parallelanschlag	mm	700	700	900	900
Sägeblattneigung	°	90 - 45	90 - 45	90 - 45	90 - 45
Sägeblattdrehzahl	min ⁻¹	4.000	4.000	4.000	4.000
Drehzahl Vorritzer		-	-	-	7.600
Absaugstutzen-Ø unten/oben	mm	120 / 60	120 / 60	120 / 60	120 / 60
Motorleistung ~50 Hz / S6 - 40%	kW / V	1,8 / 400	4,0 / 400	4,0 / 400	4,0 / 400
Gewicht ca.	kg	170	277	295	295
Transportverpackungspauschale ¹⁾		TVP 1 = 29,00 €	TVP 1 = 29,00 €	TVP 1 = 29,00 €	TVP 1 = 29,00 €

* Garantiebedingungen unter www.stuermer-maschinen.de oder bei Stürmer Maschinen GmbH anfordern
1) Erläuterung der Transportverpackungszuschläge siehe Rückseite, Angaben zu TVP zzgl. USt.



Sägeaggregat

- Heben und Neigen des Sägeaggregats mithilfe bequemer Handgriffe.
- Rolltisch aus eloxiertem Aluminium mit 1.200 mm Laufweg am Sägeblatt für hohe Schnittpräzision



Teleskopanschlag

- Ausziehbarer Aluminium Teleskop-Anschlag
- Winkelvestellbar
- Mit Profi-Klappanschlägen



Vorritzaggregat

- Für ausrissfreie Schnitte bei beschichtetem Plattenmaterial
- Von außen schnell und genau einstellbar



Sägeaggregat aus Grauguss

- An zwei Stellen am Gusstisch direkt befestigt
- Über Handrad und Skala präzise schwenkbar für exakte Gehrungsschnitte

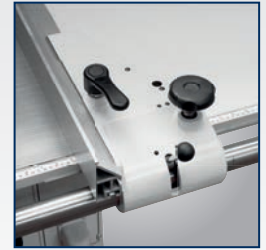

Parallelschlag

- Serienmäßig mit Feineinstellung und Schnellspannung



QR Code scannen

Video und Informationen



minimax sc 2c
Abb. zeigt Zubehör
Sägeblattpendelschutz
(Art.-Nr. 5510404)



Gehrungsanschlag

- mit Klappanschlägen, Skala und Teleskopanschlag

Art.-Nr.: 5514315



Sägeblattpendelschutz

- Zur festen Montage an der Säge
- Mit zwangsgeführten Spaltkeil
- Absauganschluss 80 mm

Art.-Nr. 5510404



Winkelmesser

- Genauigkeit: $\pm 0,1^\circ < 90^\circ < \pm 0,2^\circ$, Messbereich: $4 \times 90^\circ$

Art.-Nr.: 55910094

Zubehör	Art.-Nr.	€ zzgl. USt.
Winkelmesser WM 90-4	5910094	22,90

Zubehör minimax sc 1g	Art.-Nr.	€ zzgl. USt.
Zuschneid-Flachzahn Sägeblatt Ø 250 mm/Z18	5262518	61,50
Zuschneid-Wechselzahn Sägeblatt Ø 250 mm/Z24	5262524	47,90
Spezial-Format-/Besäum-Sägeblatt Ø 250 mm/Z80	5262581	82,50
Universal-Pendelschutzhaube zum Beistellen	5510500	365,00
Spaltkeil zwangsgef. für Sägeblatt Ø 250-350 mm	5515001	54,90
Absauganlagen-Anschluss-Set 1 für Absaugstutzen-Ø 60 mm am Sägeblattschutz	5146060	149,00

Zubehör minimax sc 2c	Art.-Nr.	€ zzgl. USt.
Zuschneid-Wechsel Sägeblatt-Ø 315 mm/Z28	5263128	69,50
Besäum-Fertigschnitt-Sägeblatt-Ø 315 mm/Z48	5263148	79,50
Zusätzlicher Arbeitstisch am Schlitten	5510409	150,00
Gehrungsanschlag mit Klappanschlägen, Skala und Teleskopanschlag	5514315	629,00
Sägeblattpendelschutz mit Absaughaube mit zwangsgeführten Spaltkeil	5510404	830,00
Spaltkeil zwangsgeführt für Sägeblatt Ø 250-350 mm	5515001	54,90

Sägeblattset	Art.-Nr.	€ zzgl. USt.
Sägeblattset 1 Ø250mm	5260250	199,00
250 mm 30 mm 3,2 mm 18 Flachzahn		
250 mm 30 mm 3,2 mm 40 Wechselzahn		
250 mm 30 mm 3,2 mm 48 Dach Hohlzahn		
Sägeblattset 2 Ø315mm	5260315	229,00
315 mm 30 mm 3,2 mm 28 Flachzahn		
315 mm 30 mm 3,2 mm 48 Wechselzahn		
303 mm 30 mm 3,2 mm 60 Dach Hohlzahn		



minimax sc 3c - Ultrakompakte Formatkreissäge mit schwenkbarem Sägeblatt und Format-Schiebeschlitzen aus eloxiertem Aluminium

- ▶ Schnittebene direkt am Schiebeschlitzen
- ▶ Schwere Stahl-Graugusskonstruktion
- ▶ Präzisionsgeführter Format-Schiebeschlitzen aus Aluminium, serienmäßig eloxiert
- ▶ Großflächiger Tischausleger auf Teleskoparm geführt und längsverschiebbar
- ▶ Ausziehbarer Aluminium-Teleskopanschlag, winkelverstellbar mit Profi-Anschlagklappen
- ▶ Parallelanschlag mit Schnellspannung und Feineinstellung
- ▶ Großflächiger Arbeitstisch aus gefrästem Grauguss bleibt dauerhaft plan
- ▶ Tischverbreiterung und Tischverlängerung ermöglichen leichtes Arbeiten mit größeren Werkstücken
- ▶ Ruhiger Lauf und präzise Schnitte
- ▶ Leistungsstarker Drehstrom-Motor
- ▶ Das großdimensionierte Sägeaggregat aus Grauguss ist doppelt am Gusstisch befestigt und ist ein Garant für Stabilität, Präzision, Laufruhe und lange Lebensdauer.
- ▶ Maximale Schnitthöhe wird auch bei eingebauter Vorritzeinrichtung erreicht (Vorritzeinrichtung optional).
- ▶ Die Sägeblattschwenkung wird an einer Skala angezeigt
- ▶ Eloxierter Aluminium-Format-schiebeschlitzen
- ▶ Aluminium-Klappanschläge
- ▶ Parallelanschlag mit Rundstangenführung und Feineinstellung
- ▶ Besäumerschuh
- ▶ Exzentranspanner
- ▶ Griff für Schiebeschlitzen



Ideal als Bankraumsäge

Aluminium-Schiebeschlitzen
▶ Schiebeschlitzen wird durch tausendfach bewährtes Kugelkontaktsystem hochpräzise und leichtgängig geführt

minimax sc 3c 26
Abb. zeigt Zubehör Sägeblattpendelschutz mit Absaughaube (Art.-Nr. 5510404)



minimax sc 3c 23
statt € 6.700,00 zzgl. USt.
5.329,-
€ 6.341,51 inkl. USt.
Art.-Nr.: 5504323

minimax sc 3c 23 mit Vorritzeinrichtung
statt € 7.090,00 zzgl. USt.
5.599,-
€ 6.662,81 inkl. USt.
Art.-Nr.: 5504323VR

minimax sc 3c 26
statt € 7.090,00 zzgl. USt.
5.599,-
€ 6.662,81 inkl. USt.
Art.-Nr.: 5504326

minimax sc 3c 26 mit Vorritzeinrichtung
statt € 7.450,00 zzgl. USt.
5.889,-
€ 7.007,91 inkl. USt.
Art.-Nr.: 5504326VR

Technische Daten		minimax sc 3c 23	minimax sc 3c 23 mit Vorritzeinrichtung	minimax sc 3c 26	minimax sc 3c 26 mit Vorritzeinrichtung
Besäumlänge	mm	2.250	2.250	2.600	2.600
Abmessungen Tisch (L x B)	mm	840 x 560	840 x 560	840 x 560	840 x 560
Sägeblatt-Ø max.	mm	315	315	315	315
Vorritzersägeblatt-Ø	mm	-	80	-	80
Schnitthöhe 90°/45° mit Vorritzer max.	mm	100 / 78	100 / 78	100 / 78	100 / 78
Ablängbreite links vom Sägeblatt max.	mm	2.310	2.310	2.310	2.310
Schnittbreite mit Parallelanschlag	mm	900	900	900	900
Sägeblattneigung	°	90 - 45	90 - 45	90 - 45	90 - 45
Sägeblattdrehzahl	min ⁻¹	4.000	4.000	4.000	4.000
Drehzahl Vorritzer	mm	-	8.000	-	8.000
Absaugstutzen-Ø unten/oben	mm	120 / 60	120 / 60	120 / 60	120 / 60
Motorleistung ~50 Hz / S6 - 40%	kW/V	5,0 / 400	5,0 / 400	5,0 / 400	5,0 / 400
Gewicht ca.	kg	380	380	385	385
Transportverpackungspauschale ¹⁾		TVP 2 = 45,00 €	TVP 2 = 45,00 €	TVP 2 = 45,00 €	TVP 2 = 45,00 €

Zubehör	Art.-Nr.	€ zzgl. USt.
Zuschneid-Wechsel Sägeblatt Ø 315 mm/Z28	5263128	69,50
Besäum-Fertigschnitt-Sägeblatt Ø 315 mm/Z48	5263148	79,50
Besäum-Fertigschnitt-Sägeblatt Ø 315 mm/Z60	5263160	91,90
Gehrungsanschlag mit Klappanschlägen, Skala und Teleskopanschlag	5514315	629,00
Spaltkeil zwangsgef. für Sägeblatt Ø 250-350 mm	5515001	54,90
Zusätzlicher kleiner Auflagetisch am Schiebeschlitzen	5510409	150,00
Zubehörwagen minimax ease	5510010	709,00

Zubehör	Art.-Nr.	€ zzgl. USt.
Sägeblatt-Pendelschutz mit Absaughaube zum Nachrüsten	5510404	830,00
Sägeblattpendelschutz mit Absaughaube zum Beistellen, Absaugstutzen-Ø: 100 mm ohne zwangsgeführten Spaltkeil	5510500	365,00
Digitalanzeige der Arbeitsbreite am Parallelanschlag benötigt Montage durch Service (Art.-Nr. 5516001; 132,00 € zzgl. USt.)	5516000	399,00
Absauganlagen-Anschluss-Set 1 für Absaugstutzen-Ø 60 mm am Sägeblattschutz	5146060	149,00
Absauganlagen Anschluss Set II	5146080	159,00

Vorschubapparate für Tischfräsen – Bewährte Qualität

Technische Daten		VSA 2032
Ausladung max.	mm	660
Vorschubrollen	St.	3
Rollendurchmesser	mm	80
Rollenbreite	mm	28
Federweg der Rollen	mm	15
Geschwindigkeiten	m/min	4/8/9/18 (4 Stufen)
Motorleistung ~50 Hz	W/V	180 / 400
Abmessungen (L x B x H) ca.	mm	1.222 x 152 x 566
Gewicht ca.	kg	32,5

VSA 2032
statt € 625,00 zzgl. USt.
579,-
€ 689,01 inkl. USt.
Art.-Nr.: 5119032

- ▶ Gleichmäßige Vorschubgeschwindigkeit ohne Kraftverlust
- ▶ Rechts- und Linkslauf
- ▶ Inklusive Stativ, individuell schwenk- und einstellbar für horizontalen und vertikalen Einsatz



minimax st 1g/minimax st 3c - kombinierte Säge-Fräsmaschine mit schwenkbarem Sägeblatt, starrer (st 1) bzw. schwenkbarer (st 3) Frässpindel und Format-Schiebeschlitzen aus eloxiertem Aluminium

- ▶ Arbeitstisch aus stark verripptem Grauguss und Untergestell aus geschweißtem Stahl garantieren Verwindungssteifigkeit und vibrationsfreies Arbeiten
- ▶ Zwei unabhängige Motoren für jedes Arbeitsaggregat

MADE IN ITALY

10 Jahre Garantie
Auf Verschleiß der HM-Führungsbahnen

Aluminium-Schiebeschlitzen (minimax st 3c)

- Schiebeschlitzen wird durch tausendfach bewährtes Kugelkontaktsystem hochpräzise und leichtgängig geführt

Grauguss-Fräsaggregat (minimax st 3c)

- Beidseitig oben befestigt
- Obenliegende Präzisionskugellager
- Nahe am Hebelpunkt
- Drei optimal abgestufte Fräsengeschwindigkeiten

Lieferumfang minimax st 3c:

- Bogenfrässchutzhaube
- Eloxierter Aluminium-Format-schiebeschlitzen
- Aluminium-Anschlagbacken
- Klappanschläge
- Exzentranspanner
- Griff für Schiebeschlitzen

minimax st 3c 16
statt € 10.190,00 zzgl. USt.
7.799,-
€ 9.280,81 inkl. USt.
Art.-Nr.: 5501050

minimax st 3c 23
statt € 10.590,00 zzgl. USt.
8.099,-
€ 9.637,81 inkl. USt.
Art.-Nr.: 5501051

minimax st 3c 26
statt € 10.950,00 zzgl. USt.
8.399,-
€ 9.994,81 inkl. USt.
Art.-Nr.: 5501053

genius

mit Klappanschlag

minimax st 1g
statt € 4.550,00 zzgl. USt.
4.099,-
€ 4.877,81 inkl. USt.
Art.-Nr.: 5501048

Grauguss-Fräsaggregat (minimax st 1g)

- Frässpindel weit oben mit Präzisionskugellagern gelagert, dadurch geringstmögliche Lagerbelastung und höchstmögliche Lebensdauer
- 2 Fräsengeschwindigkeiten

Optional st 3c: (nur ab Werk)

- Schwenkarm mit Steckdose zur Anbringung eines Vorschubapparates
- Art.-Nr. 5510511;

Zubehör st 1g	Art.-Nr.	€ zzgl. USt.
Wendeschlagbacken aus Aluminium 500 mm	5852000	259,00
Zapfenschnittdreh- und -haube (max. Werkzeug-Ø 200 mm)	5510037	335,00

classic

Technische Daten		minimax st 1g	minimax st 3c 16	minimax st 3c 23	minimax st 3c 26
Besäumlänge	mm	1.200	1.600	2.250	2.600
Abmessungen Tisch (L x B)	mm	1.040 x 224	1.112 x 430	1.112 x 430	1.112 x 430
Sägeblatt-Ø max.	mm	250	315	315	315
Schnitthöhe bei 90°/45° max.	mm	75 / 60	100 / 70	100 / 70	100 / 70
Ablängbreite max.	mm	1.200	2.310	2.310	2.310
Schnittbreite	mm	700	900	900	900
Sägeblattneigung	°	90 - 45	90 - 45	90 - 45	90 - 45
Sägeblattdrehzahl	min ⁻¹	4.000	4.000	4.000	4.000
Absaugstutzen-Ø unten/oben	mm	120 / 60	2 x 120 / 60	2 x 120 / 60	2 x 120 / 60
Tischfräse					
Spindelschwenkung	°	90 starr	90 - 45	90 - 45	90 - 45
Nutzlänge der Spindel	mm	72	100	100	100
Werkzeug-Ø max.	mm	160	210	210	210
Zapfenwerkzeug-Ø max.	mm	200	275	275	275
Werkzeug-Ø versenkbar max.	mm	150	180	180	180
Drehzahlen	min ⁻¹	5.000/7.500	3.500/7.000/10.000		
Motorleistung ~50 Hz / S6-40%	kW/V	2 x 1,8 / 400	2 x 5,0 / 400	2 x 5,0 / 400	2 x 5,0 / 400
Gewicht ca.	kg	190	470	470	470
Transportverpackungsp. ¹⁾		TVP 1 = 29,00 €	TVP 2 = 45,00 €	TVP 2 = 45,00 €	TVP 2 = 45,00 €

Zubehör	Art.-Nr.	€ zzgl. USt.
Gehrungsanschlag mit Klappanschlägen, Skala und Teleskopanschlag	5510378	629,00
Fahrvorrichtung	5513501	170,00
Zapfenfrästisch mit Schutzhaube	5510395	355,00
Digitalanzeige der Arbeitsbreite am Parallelanschlag	5516000	399,00
<i>benötigt Montage durch Service (Art.-Nr. 5516001; 132,00 € zzgl. USt.)</i>		
Mehrpriis-Ausstattung²⁾		
	Art.-Nr.	€ zzgl. USt.
Vorritzeinrichtung mit Sägeblatt (benötigt Werksmontage Vorritzeinrichtung (Art.-Nr.: 5516001; 50,00 €))	5510311	400,00
Mehrpriis Schwenkarm für Vorschub	5510511	635,00

1) Erläuterung der Verpackungszuschläge siehe Rückseite, Angaben zu TVP zzgl. USt. 2) nicht nachrüstbar, nur bei Bestellung Neumaschine
* Garantiebedingungen unter www.stuermer-maschinen.de oder bei Stürmer Maschinen GmbH anfordern

minimax c 26g TERSA/c 30g TERSA/ minimax lab 300p - Die kompakten Universal-Mehrfachkombination mit Alu-Formatschiebeschlitten und TERSA®-Messerwelle. Viel Leistung bei geringen Investitionskosten

- ▶ Zum Sägen, Fräsen, Abricht Hobeln, Dickenhobeln und optional Langlochbohren
- ▶ Arbeitstisch aus stark verripptem Grauguss und das Untergestell aus geschweißtem Stahl garantieren Verwindungssteifigkeit und vibrationsfreies Arbeiten
- ▶ Leichtgängiger Alu-Formatschiebeschlitten, eloxiert, mit Kugelkontaktsystem
- ▶ Schwenkbares Sägeblatt

- ▶ Tischausleger mit Aluminium-Ablänganschlag für Platten und große Werkstücke
- ▶ Hobelaggregat mit TERSA-Schnellwechselsystem mit drei Hobelmessern
- ▶ Schräg verzahnte Stahleinzugsvalze für konstanten Werkstückeinzug beim Dickenhobeln
- ▶ Bogenfrässhutzhaube zum Profilieren, mit Feineinstellung
- ▶ Extenterspanner

- ▶ Besäumschuh
- ▶ Drei unabhängige Motoren für jedes Arbeitsaggregat



minimax c 26g TERSA/c 30g TERSA:

- ▶ Fräsaggregat mit 2 Geschwindigkeiten

minimax lab 300p F16:

- ▶ Drei Fräsengeschwindigkeiten, manuell verstellbar



minimax c 30g TERSA



Profi-Power für Einsteiger

TERSA-Hobelmesserwelle



- Kein Einstellen und Schrauben mehr
- Hobelmesserwechsel in Sekunden
- Selbstarretierend
- Besonders geräuscharm
- Perfektes Hobelergebnis



minimax lab 300p 16 TERSA

minimax c 26g TERSA

statt € 6.090,00 zzgl. USt.

5.459,-

€ 6.496,21 inkl. USt.

Art.-Nr.: 5500027

minimax c 30g TERSA

statt € 7.290,00 zzgl. USt.

6.429,-

€ 7.650,51 inkl. USt.

Art.-Nr.: 5500030

minimax lab 300p 16 TERSA

statt € 9.850,00 zzgl. USt.

8.079,-

€ 9.614,01 inkl. USt.

Art.-Nr.: 5500314

Technische Daten		minimax c 26g	minimax c 30g	minimax lab 300p
Besäumlänge	mm	1.200	1.200	1.600
Sägeblatt-Ø max.	mm	250	250	315 (mit Vorritz)
Schnitthöhe bei 90° / 45° max.	mm	67 / 40	67 / 40	102 / 79
Ablängbreite links vom Sägeblatt max.	mm	1.200	1.200	1.660
Schnittbreite am Parallelanschlag	mm	500	540	800
Sägeblattneigung	°	90 - 45	90 - 45	90 - 45
Abrichte				
Arbeitsbreite	mm	260	300	300
Abrichttischlänge	mm	1.040	1.200	1.300
Multifunktionsanschlag Hobel/Säge	°	90 / 45	90 / 45	90 / 45
Hobelwellen-Ø / Anzahl Hobelmesser	mm / St.	62 / 3	62 / 3	72 / 3
Dicke				
Abmessungen Tisch (L x B)	mm	260 x 450	300 x 450	300 x 450
Arbeitshöhe min. / max.	mm	3 / 200	3 / 200	3 / 220
Spanabnahme max.	mm	3	3	3
Vorschubgeschwindigkeit	m/min	6	6	7
Absaugstutzen-Ø	mm	4 x 120	4 x 120	4 x 120
Absaugstutzen-Ø Sägeblattschutz	mm	60	60	60
Tischfräse				
Spindeldurchmesser	mm	30	30	30
Nutzlänge Frässpindel	mm	75	75	100
Werkzeug-Ø max.	mm	160	160	160
Werkzeug-Ø versenkbar max.	mm	150	150	180
Zapfenwerkzeug-Ø max.	mm	180	180	275
Spindeldrehzahl	min ⁻¹	5.000 / 7.500	5.000 / 7.500	3.600 / 7.500 / 10.000
Motorleistung ~50 Hz / S6-40%	kW/V	3 x 1,8 / 400	3 x 1,8 / 400	3 x 4,0 / 400
Gewicht ca.	kg	240	245	430
Transportverpackungspauschale ¹⁾		TVP 1 = 29,00 €	TVP 1 = 29,00 €	TVP 1 = 29,00 €



Passende Sägeblätter und Sägeblattsets siehe Hauptkatalog

Zubehör	Art.-Nr.	€ zzgl. USt.
Langlochbohrereinrichtung		
c 26g/c 30g	5510030	740,00
lab 300p	5510307	765,00
Zapfenfräseinrichtung		
c 26g	5510264	335,00
c 30g	5510032	335,00
lab 300p	5510216	355,00
Fahreleinrichtung		
c 26g	5510262	170,00
c 30g/ lab 300p	5510031	170,00
Zubehörwagen	5510010	709,00
minimax ease		

minimax cu 300c - präzise und zuverlässige Mehrfachkombination in der Anwendung. Mit starrer Frässpindel, Alu-Formatschiebeschlitten und TERSA®-Messerwelle

- ▶ Für den professionellen Einsatz
- ▶ Zum Sägen, Fräsen, Abricht Hobeln, Dickenhobeln und optional Langlochbohren
- ▶ Arbeitstisch aus stark verripptem Grauguss und das Untergestell aus geschweißtem Stahl garantieren Verwindungssteifigkeit und vibrationsfreies Arbeiten
- ▶ Leichtgängiger Alu-Formatschiebeschlitten, eloxiert

- ▶ Großer Besäumrahmen mit ausziehbarem Aluminium-Teleskopanschlag und zwei Klappanschlägen
- ▶ Max. Sägeblatt-Ø 315 mm mit optionaler Vorritzeinrichtung, schwenkbar
- ▶ Hobelaggregat mit TERSA - Schnellwechselsystem mit drei Hobelmessern
- ▶ Schrägverzahnte Stahleinzugschwalbe für konstanten Werkstückeinzug beim

- Dickenhobeln
- ▶ Drei Fräsengeschwindigkeiten, manuell verstellbar
- ▶ Frässpindel mit Rechts-Linkslauf
- ▶ Kombi-Säge-Fügeanschlag mit 45° Schnellverstellung
- ▶ Bogenfrässchutzhaube
- ▶ **Drei unabhängige Motoren**
- ▶ Hobelbreite 300 mm

Aluminium-Schiebeschlitten

- Mit tausendfach bewährtem Kugelkontaktsystem
- Staub- und schmutzunempfindlich durch minimalem Berührungspunkt zwischen Kugel und Trapezschiene
- Dauerhaft leichtgängig

Grauguss-Frässaggregat

- Beidseitig oben befestigt
- Oberliegende Präzisionskugellager
- Nahe am Hebelpunkt
- Drei optimal abgestufte Fräsengeschwindigkeiten

TERSA-Hobelmesserwelle

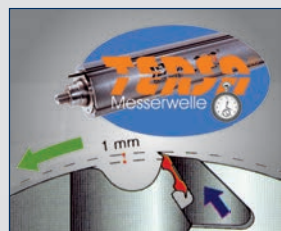

- Kein Einstellen und Schrauben mehr
- Hobelmesserwechsel in Sekunden
- Selbstarretierend
- Besonders geräuscharm
- Perfektes Hobelergebnis

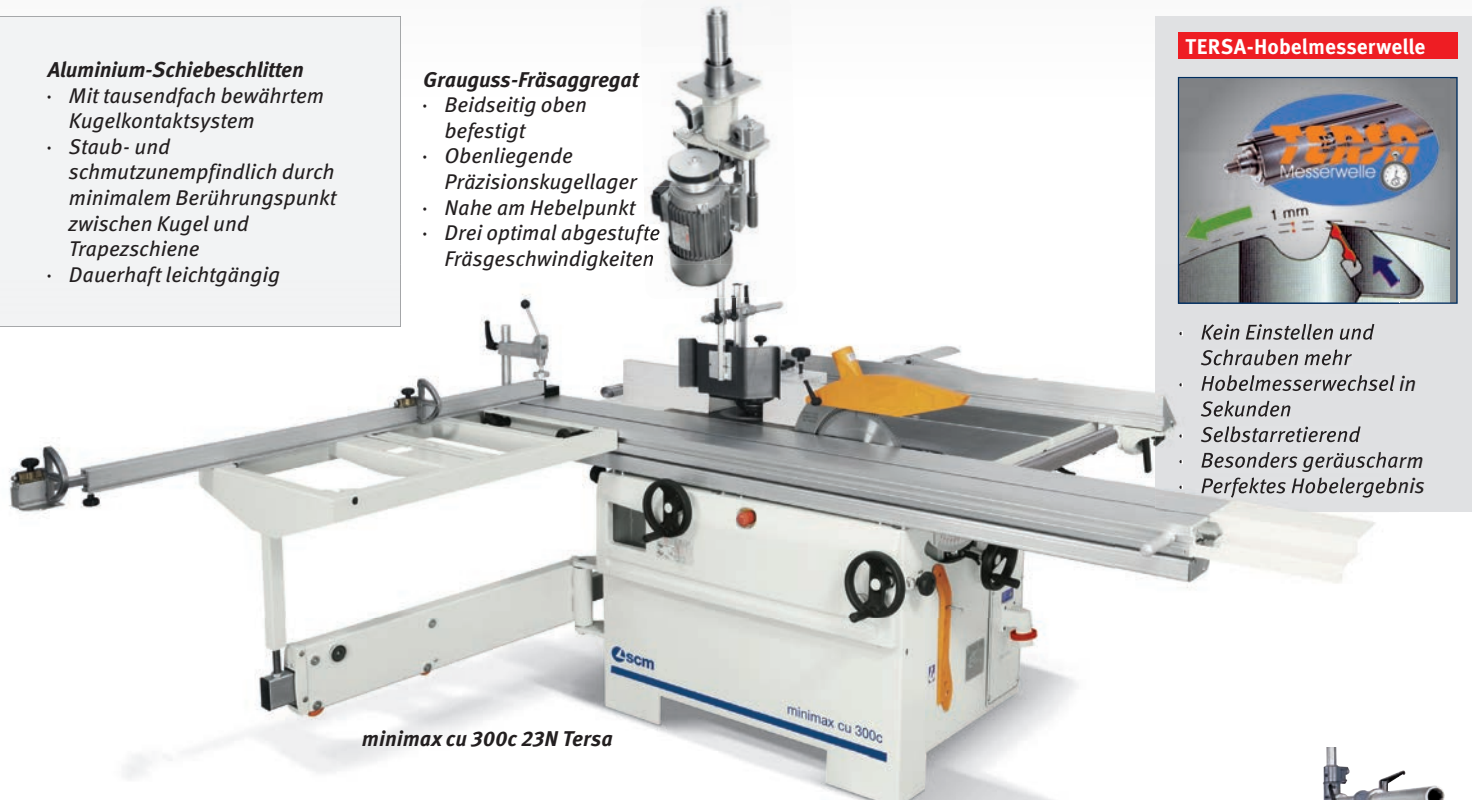

minimax cu 300c 23N TERSA

minimax cu 300c

Mehr Informationen für Sie im Holzkraft Katalog und auf www.holzskraft.de!

minimax cu 300c 23N TERSA

statt € 12.850,00 zzgl. USt.

10.699,-

€ 12.731,81 inkl. USt.

Art.-Nr.: 5500309

minimax cu 300c 26N TERSA

statt € 13.190,00 zzgl. USt.

10.999,-

€ 13.088,81 inkl. USt.

Art.-Nr.: 5500310

Technische Daten		minimax	
		cu 300c 23 N	cu 300c 26 N
Besäumlänge	mm	2.250	2.600
Abmessungen Säge-Frästisch (L x B)	mm	1.115 x 335	
Sägeblatt-Ø mit Vorritzer max.	mm	315	
Schnitthöhe bei 90° / 45° max.	mm	102 / 79	
Ablängbreite links vom Sägeblatt max.	mm	1.660	
Schnittbreite am Parallelanschlag	mm	820	
Sägewellendrehzahl	min ⁻¹	4.000	
Sägeblattneigung	°	90 / 45	
Abrichte			
Arbeitsbreite	mm	300	
Abrichttischlänge	mm	1.510	
Hobelwellen-Ø / Anzahl Hobelmesser	mm / St.	72 / 3	
Dicke			
Abmessungen Tisch (L x B)	mm	300 x 585	
Arbeitshöhe min. / max.	mm	3 / 220	
Spanabnahme max.	mm	4	
Vorschubgeschwindigkeit	m/min	7	
Absaugstutzen-Ø	mm	4 x 120	
Absaugstutzen-Ø Sägeblattschutz	mm	60	
Tischfräse			
Nutzlänge Frässpindel	mm	100	
Zapfenwerkzeug-Ø max.	mm	275	
Werkzeug-Ø versenkbar max.	mm	180	
Spindeldrehzahl	min ⁻¹	3.500/7.000/10.000	
Spindel-Ø	mm	30	
Motorleistung ~50 Hz / S6 - 40%	kW/V	5,0 / 400	
Gewicht ca.	kg	525	
Transportverpackungspauschale ¹⁾		TVP 3 = 65,00 €	
Transportzuschlag ¹⁾		TPZDF1 = 345,00 €	

Optional (nur ab Werk)

- Schwenkarm mit Steckdose zur Anbringung eines Vorschubapparates
- Art.-Nr.: 5510511
635,00 € zzgl. USt.



Zubehör	Art.-Nr.	€ zzgl. USt.
Vorritzeinrichtung ⁴⁾		
mit Sägeblatt-Ø 80 mm	5510311	400,00
4) Benötigt Werksmontage		
Vorritzeinrichtung	9002601	50,00 €
Langlochbohrreinrichtung mit Wescott Bohrfutter 0-16 mm	5510379	1.255,00
Langlochbohrer-Set 5tlg. linksdrehend	5333681	99,90
Gehrungsanschlag mit Klappanschlägen, Skala und Teleskopanschlag	5514315	629,00
Fahrvorrichtung	5510031	170,00
Zapfenfrästisch mit Schutzhaube	5510375	355,00
Mehrpriestattung²⁾		
Schwenkarm für Vorschub	5510511	635,00

Optional ¹⁾ (nur ab Werk)	Art.-Nr.	€ zzgl. USt.
Spiralmesserwelle 15 x 15 x 2,5 mm 300 mm (48 Messer)	5510332	605,00

Serie HBS 231-1 bis HBS 405 – Holzbandsägen

- ▶ Verwindungssteife Konstruktion
- ▶ Sichere und verlauffreie Sägeschnitte
- ▶ Sägetisch auf einer Wippaufnahme stufenlos neigbar von 0° bis 45°
- ▶ Alu-Guss Arbeitstisch bis 45° schwenkbar
- ▶ Mit präziser 3-Rollen-Sägebandführung oben und unten

HBS 231-1 und HBS 361-2:

- ▶ Schwungräder aus Alu-Druckguss mit Spezialbelag
- ▶ Aluminium Längsanschlag mit Schnellspannung präzise einstellbar mit Hilfe von Lupe und Millimeterskala (außer HBS 231-1)
- ▶ Zwei Bandgeschwindigkeiten einstellbar (außer HBS 231-1 / HBS 405)



HBS 231-1



HBS 261-2



HBS 405

Lieferumfang HBS 231-1 bis 361-2:

- 3-Rollen-Sägebandführung
- Sägeband
- Gehrungsanschlag
- Längsanschlag
- LED Arbeitsleuchte
- Schiebestock

HBS 261-2 bis 361-2:

- noch zzgl. Untergestell

HBS 231-1	HBS 261-2	HBS 321-2	HBS 361-2	HBS 405
statt € 265,00 zzgl. USt.	statt € 419,00 zzgl. USt.	statt € 685,00 zzgl. USt.	statt € 879,00 zzgl. USt.	statt € 1.299,00 zzgl. USt.
219,-	339,-	549,-	699,-	1.049,-
€ 260,61 inkl. USt.	€ 403,41 inkl. USt.	€ 653,31 inkl. USt.	€ 831,81 inkl. USt.	€ 1.248,31 inkl. USt.
Art.-Nr. 5902423	Art.-Nr. 5902426	Art.-Nr. 5902432	Art.-Nr. 5902436	Art.-Nr. 5902441 (230V) Art.-Nr. 5902443 (400V)

Technische Daten		HBS 231-1	HBS 261-2	HBS 321-2	HBS 361-2	HBS 405
Abmessungen Tisch (L x B)	mm	300 x 300	360 x 320	480 x 390	545 x 515	500 x 395
Schwungrad-Ø	mm	238	256	316	356	400
Schnittbreite ¹⁾ max.	mm	125	145	225	255	375
Schnittbreite ²⁾ max.	mm	228	245	305	340	250
Schnitthöhe max.	mm	90	152	165	225	200
Schnittgeschwindigkeit	m/min	635	400 / 800	370 / 800	370 / 800	600
Sägeblattlänge	mm	1.575	1.826	2.240	2.560	2.950
Absaugstutzen Ø	mm	53	100	100	100	100
Abmessung (L x B x H) ca.	mm	490 x 420 x 835	680 x 520 x 1.435	780 x 600 x 1.600	800 x 690 x 1.715	760 x 760 x 1.740
Motorleistung ~50 Hz	kW/V	0,3 / 230	0,375 / 230	0,75 / 230	1,1 / 230	1,5 / 2
Gewicht ca.	kg	20	34	51	70	136

Zubehör

Universalfahrwerk UF 300

- ▶ Fahrgestell mit variabel einstellbarer Stellfläche
- ▶ Für den leichten Transport und Standortwechsel von Maschinen
- ▶ Viele verschiedene Stellflächengrößen über Lochraster möglich

Technische Daten

	UF 300
Tragkraft	300 kg
Stellfläche quadratisch min.	345 x 345 mm
Stellfläche quadratisch max.	730 x 730 mm
Lochabstand	25,4 mm
Gewicht ca.	9 kg

UF 300

statt € 99,00 zzgl. USt.

85,-

€ 101,15 inkl. USt.

Art.-Nr. 6190300



Kreisschneideeinrichtung	Art.-Nr.	€ zzgl. USt.
für HBS 261-2	5912426	27,50
für HBS 321-2	5912432	27,50
für HBS 361-2	5912436	27,50



Serie HBS 400 bis HBS 803 – Holzbandsägen

- ▶ Verwindungssteife Konstruktion
- ▶ Sichere und verlauffreie Sägeschnitte
- ▶ Säge Tisch auf einer Wippaufnahme stufenlos neigbar von 0° bis 45°
- ▶ Alu-Guss Arbeitstisch bis 45° schwenkbar
- ▶ Mit präziser 3-Rollen-Sägebandführung oben und unten
- ▶ Aluminium-Parallelanschlag

HBS 471/473:

- ▶ Aluminium-Längsanschlag mit Exzenter-Schnellspannung und Skala

HBS 400 und HBS 471/473

- ▶ Bandsäge mit geschlossenem Unterbau
- ▶ Schwungräder aus Grauguss gewähren einen ruhigen Lauf
- ▶ Inklusive Aluminium-Parallelanschlag mit Schnellverschluss auf solider Rundstangenführung
- ▶ Für Sägebandbreiten von 6 - 25 mm geeignet



HBS 400

HBS 603

HBS 803

HBS 400

statt € 1.499,00 zzgl. USt.

1.159,-

€ 1.379,21 inkl. USt.

Art.-Nr. 5900410 **

HBS 471

statt € 1.799,00 zzgl. USt.

1.379,-

€ 1.641,01 inkl. USt.

Art.-Nr. 5900471 **

HBS 473

statt € 1.799,00 zzgl. USt.

1.379,-

€ 1.641,01 inkl. USt.

Art.-Nr. 5900473 **

HBS 603

statt € 2.769,00 zzgl. USt.

2.499,-

€ 2.973,81 inkl. USt.

Art.-Nr. 5941163

HBS 703

statt € 3.479,00 zzgl. USt.

3.259,-

€ 3.878,21 inkl. USt.

Art.-Nr. 5941173

HBS 803

statt € 4.439,00 zzgl. USt.

4.099,-

€ 4.877,81 inkl. USt.

Art.-Nr. 5941183

Technische Daten		HBS 400	HBS 471	HBS 473	HBS 603	HBS 703	HBS 803
Abmessungen Tisch (LxB)	mm	485 x 480	535 x 485		630 x 480	640 x 500	640 x 500
Schwungrad-Ø	mm	426	470		610	710	810
Schnittbreite ¹⁾ max.	mm	266	390		410	415	420
Schnittbreite ²⁾ max.	mm	416	465		600	700	800
Schnitthöhe max.	mm	305	265		430	430	470
Schnittgeschwindigkeit	m/min	460 / 980	380 / 820		1.080	1.080	1.080
Sägeblattlänge	mm	3.378	3.455		4.590	5.020	5.610
Absaugstutzen Ø	mm	120	100		2 x 120	2 x 120	2 x 120
Motorleistung ~50 Hz	kW/V	1,5 / 230	1,5/230	1,6/400	2,6 / 400	3,0 / 400	3,3 / 400
Abmessung (L x B x H) ca.	mm	765 x 520 x 1.750	800 x 490 x 2.000		1.100 x 800 x 2.150	1.200 x 800 x 2.250	1.300 x 800 x 2.500
Gewicht ca.	kg	140	157		230	308	365
Transportzuschlag ³⁾					TPZ 300 = 79,00 €	TPZ 400 = 99,00 €	TPZ 500 = 125,00 €

¹⁾Erläuterung der Transportzuschläge siehe Rückseite, Preis TPZ zzgl. USt. ***) keine 3 Jahre Stürmer-Garantie

Sägebänder und Zubehör für HBS Holzbandsägen

Zubehör HBS 231-1	ZpZ	Art.-Nr.	€ zzgl. USt.
Sägeband:			
1.575 x 6,0 x 0,36 mm	14	5160010	13,90
1.575 x 6,0 x 0,5 mm	6	5160011	13,90
1.575 x 6,0 x 0,5 mm	4	5160012	13,90

Zubehör HBS 261-2	ZpZ	Art.-Nr.	€ zzgl. USt.
Kreisschneideeinrichtung			
		5912426	27,50
Sägeband:			
1.826 x 6,0 x 0,6 mm	14	5160020	14,90
1.826 x 6,0 x 0,6 mm	6	5160021	14,90
1.826 x 6,0 x 0,5 mm	4	5160022	14,90

Zubehör HBS 321-2	ZpZ	Art.-Nr.	€ zzgl. USt.
Kreisschneideeinrichtung			
		5912426	27,50
Sägeband:			
2.240 x 6,0 x 0,6 mm	6	5160030	16,50
2.240 x 10 x 0,5 mm	6	5160031	16,50
2.240 x 16 x 0,5 mm	4	5160032	16,50
2.240 x 20 x 0,5 mm	4	5160033	16,50

Zubehör HBS 361-2	ZpZ	Art.-Nr.	€ zzgl. USt.
Kreisschneideeinrichtung			
		5912426	27,50
Sägeband:			
2.560 x 6,0 x 0,6 mm	6	5160040	17,90
2.560 x 10 x 0,5 mm	6	5160041	17,90
2.560 x 16 x 0,5 mm	4	5160042	17,90
2.560 x 25 x 0,5 mm	4	5160043	17,90

Zubehör HBS 400	ZpZ	Art.-Nr.	€ zzgl. USt.
Winkelanschlag			
		5910412	27,90
Sägeband:			
3.378 x 6 x 0,65 mm	6	5160401	20,90
3.378 x 10 x 0,5 mm	4	5160402	20,90
3.378 x 16 x 0,5 mm	4	5160403	19,00
3.378 x 20 x 0,5 mm	4	5160404	19,00
3.378 x 25 x 0,5 mm	4	5160405	19,00

Zubehör HBS 405	ZpZ	Art.-Nr.	€ zzgl. USt.
Sägeband:			
3.455 x 6 x 0,6 mm	6	5163806	19,00
3.455 x 10 x 0,5 mm	4	5163810	19,00
3.455 x 16 x 0,5 mm	4	5163815	20,90
3.455 x 20 x 0,5 mm	4	5163820	20,90
3.455 x 25 x 0,5 mm	4	5163825	20,90

Zubehör HBS 471/473/600	ZpZ	Art.-Nr.	€ zzgl. USt.
Winkelanschlag			
		5910814	27,90
Sägeband:			
4.080 x 10 x 0,6 mm	4	5163910	22,90
4.080 x 16 x 0,6 mm	3	5163916	22,90
4.080 x 20 x 0,7 mm	3	5163920	22,90
4.080 x 25 x 0,65 mm	3	5163925	22,90

Zubehör HBS 603	ZpZ	Art.-Nr.	€ zzgl. USt.
Fahreinrichtung			
		5150799	99,90
Sägeband:			
4.590 x 10 x 0,5 mm	4	5169210	23,90
4.590 x 16 x 0,6 mm	3	5169216	24,50
4.590 x 20 x 0,7 mm	3	5169220	25,50
4.590 x 30 x 0,7 mm	3	5169230	25,90

Zubehör HBS 703	ZpZ	Art.-Nr.	€ zzgl. USt.
Fahreinrichtung			
		5150799	99,90
Sägeband:			
5.020 x 10 x 0,6 mm	4	5169310	25,50
5.020 x 16 x 0,6 mm	3	5169316	26,50
5.020 x 20 x 0,7 mm	3	5169320	26,50
5.020 x 25 x 0,8 mm	2	5169325	27,50
5.020 x 30 x 0,8 mm	3	5169330	28,90

Zubehör HBS 803	ZpZ	Art.-Nr.	€ zzgl. USt.
Fahreinrichtung			
		5150799	99,90
Sägeband			
5.611 x 10 x 0,6 mm	4	5169410	27,50
5.611 x 16 x 0,7 mm	4	5169416	28,50
5.611 x 20 x 0,7 mm	3	5169420	28,90
5.611 x 25 x 0,9 mm	3	5169425	29,50
5.611 x 32 x 0,9 mm	2	5169432	29,50

Drechselzubehör

Zubehör	Art.-Nr.	€ zzgl. USt.
Vier-Backenfutter		
① Ø 100 mm M 33 x 3,5, Set 1	5931021	72,50
② Ø 100 mm M 33 x 3,5, Set 2	5931023	104,90
③ Ø 150 mm, M33 x 3,5	5931020	37,90
④ Premium-Set Ø 95 mm	5931057	229,00
⑤ Premium-Set Ø 115 mm	5931058	299,00
⑥ Profi-SET, M 33 x 3,5	5931054	219,00
⑦ Planscheibe für 4-Backenfutter Profi-SET	5931055	25,90
⑧ Mitnehmerset 3-teilig	5931056	42,90
⑩ Drechselisen-Set 8-teilig	5931011	95,90
⑪ Konuswischer MK 2 Neu	5931200	6,50
- Zur Entfernung von Rückständen wie Staub und Späne		
⑫ Doppelkonus MK 2 Neu	5931201	14,50
- Für das exakte Ausrichten des Spindelkopfes zum Reitstock		
⑬ Vierzack Einschlagwerkzeug Neu	5931205	9,90
- Zum Zentrieren und Körnen von Holzrohlingen für das Drechseln zwischen Spitzen		
⑭ Höhenverstellbarer Absaugtrichter Neu	5931210	55,90
- Perfekt geeignet zum Absaugen von Schleifstäuben		
- Schlauchanschluss 100 mm		
⑮ Bleistiftzirkel 200 mm Neu	5931215	12,90
- Maß bis 400 mm Durchmesser möglich		
⑯ Tanzmeisterzirkel 250 mm Neu	5931216	22,90
- Als Innen- und Außentaster geeignet		
⑰ ASR Schraubenfutter Neu	5831400	75,90
Optimum Schnellspannfutter		
MK 2; 1 - 16 mm	3050571	95,00
MK 2; 1 - 13 mm	3050572	82,00

Zubehör DB 460 XL VARIO	Art.-Nr.	€ zzgl. USt.
⑳ Bettverlängerung 550 mm	5930460	75,90

Zubehör DB 900	Art.-Nr.	€ zzgl. USt.
⑲ Feststehende Lünette Werkstück-Ø 3-57 mm	5931050	40,50
㉑ Kopiereinrichtung	5931101	189,00

Zubehör DB 1100	Art.-Nr.	€ zzgl. USt.
⑲ Feststehende Lünette Werkstück-Ø 3-57 mm	5931030	42,50
㉑ Kopiereinrichtung	5931102	205,00
Ⓢ Außendrehvorrichtung	5931052	129,00

Zubehör DB 1102 Vario	Art.-Nr.	€ zzgl. USt.
Werkzeugkorb		
	5931051	69,90
㉑ Kopiereinrichtung	5931103	199,00
Ⓢ Außendrehvorrichtung	5931052	129,00

Zubehör zum schärfen von Werkzeug	Art.-Nr.	€ zzgl. USt.
Werkzeugaufgabe		
㉒ 155 x 400 mm für DB 450/ DB 460 XL VARIO	5831411	13,90
㉓ 180 x 400 mm ab DB 510 Vario	5831412	14,90
㉔ Winkellehre	5931220	7,15
- Zum Messen von Winkeln bei Drechselmessern und anderen Werkzeugen		
㉕ Meißelschleifvorrichtung	5831410	18,90
Zum spannen von Meißeln und Abstechern		
㉖ CBN Schleifscheibe	5832100	165,00
für das Schärfen von HSS- und Hartmetallwerkzeug		
Aufnahmeflansch M33 x 3,5	5832105	49,90
für die CBN Schleifscheibe (Art. Nr.: 5832100)		
CBN Schärflplatte	5832106	189,00
Schleifvorrichtung für Röhren	5832110	20,50



DB 450 – Kompakte Ausführung

- ▶ Maschinenbett aus verwindungsstifem Grauguss für hohe Laufruhe und Präzision
- ▶ Reit- und Spindelstock aus stabilem Grauguss
- ▶ Reitstock mit Hub 50 mm
- ▶ Drehzahlverstellung über Keilriemen
- ▶ Drehstahlauflage leicht einstellbar
- ▶ Spitzenweite von 450 mm über optional erhältliche Bettverlängerung auf 1.000 mm erweiterbar

DB 450
statt € 349,00 zzgl. USt.
279,-
€ 332,01 inkl. USt.
Art.-Nr. 5920450**



Technische Daten		DB 450
Spitzenhöhe x Spitzenweite	mm	127 x 450 (Option 1.000)
Spindelkopfgewinde		M 33 x 3,5
Morsekonus	MK	2
Drehzahlen	min ⁻¹	680 - 2.800
Stufenanzahl		5 Stufen, mechanisch variabel
Motorleistung ~50 Hz	W / V	370 / 230
Abmessungen (L x B x H) ca.	mm	820 x 300 x 430
Gewicht ca.	kg	31

Zubehör	Art.-Nr.	€ zzgl. USt.
Bettverlängerung BV1000	5920451	74,50

Zubehör siehe Seite HK 38

Lieferumfang DB 450:

- Werkzeugauflage 150 mm
- Innensechskantschlüssel 3,6,8 mm
- Außensechskant 32 mm + 40 mm
- Vierzackmitnehmer
- Mitlaufkörper
- Planscheibe 80 mm
- Auswurfstab

Serie DB – Drechselbank in kompakter Ausführung mit stufenloser Drehzahlregelung

- ▶ Maschinenbett aus verwindungsstifem Grauguss für hohe Laufruhe und Präzision
- ▶ Reitstock und Spindelstock aus Grauguss
- ▶ Rechts-Linkslauf

- DB 460 XL Vario**
- ▶ Digitalanzeige für Drehzahl
 - ▶ Rechts-Linkslauf

- DB 510 Vario**
- ▶ 24 Schritt Teileinrichtung
 - ▶ Rechts-Linkslauf
 - ▶ Digitalanzeige für Drehzahl

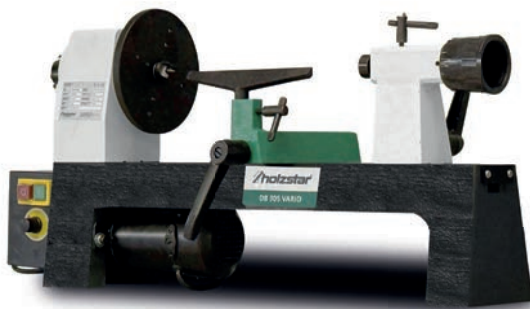

DB 305 VARIO



DB 460 XL VARIO



DB 510 Vario

Lieferumfang DB 305 Vario:

- Handauflage 110 / 172 mm
- Planscheibe Ø 52 / Ø 145 mm
- Mitlaufende Körnerspitze MK 1
- Vierzackmitnehmer

Lieferumfang DB 460 XL Vario:

- Handauflage 150 / 300 mm
- Planscheibe Ø 145 mm
- Mitlaufende Körnerspitze MK 2
- Vierzackmitnehmer

Lieferumfang DB 510 Vario:

- Handauflage 200 mm
- Planscheibe Ø 100 mm
- Mitlaufende Körnerspitze MK 2
- Vierzackmitnehmer

Zubehör siehe Seite HK 38

DB 305 Vario
statt € 265,00 zzgl. USt.
209,-
€ 248,71 inkl. USt.
Art.-Nr. 5920305**

DB 460 XL Vario
statt € 429,00 zzgl. USt.
339,-
€ 403,41 inkl. USt.
Art.-Nr. 5920462**

DB 510 Vario
statt € 845,00 zzgl. USt.
669,-
€ 796,11 inkl. USt.
Art.-Nr. 5920510

Technische Daten		DB 305 Vario	DB 460 XL Vario	DB 510 Vario
Spitzenhöhe x Spitzenweite	mm	100 x 305	155 x 460 (option 550)	178 x 510
Spindelkopfgewinde		M 33 x 3,5	M 33 x 3,5	M 33 x 3,5
Drehzahlen	min ⁻¹	750 - 3.200	650 - 3.800	250 - 3.550
Stufenanzahl		1 Stufe, elektronisch regelbar	3 Stufen, elektronisch regelbar	3 Stufen, elektronisch regelbar
Morsekonus	MK	1	2	2
Pinolenverstellung	mm	35	55	70
Motorleistung ~50 Hz	W / V	250 / 230	550 / 230	750 / 230
Abmessungen (L x B x H) ca.	mm	740 x 320 x 360	900 x 340 x 410	1.055 x 560 x 460
Gewicht ca.	kg	19	38	50

***) keine 3 Jahre Stürmer-Garantie

Serie DB – Drechselbänke

- ▶ Verwindungssteifes Graugussmaschinenbett für hohe Laufruhe und Präzision
- ▶ Reitstock und Spindelstock aus stabilem Grauguss
- ▶ Breite, leicht verstellbare Handauflage
- ▶ Reitstock mit Schnellspannhebel und Handrad
- ▶ Reitstock serienmäßig mit mitlaufender Körnerspitze

- ▶ Schwenkbarer Spindelkopf kann frei auf dem Maschinenbett verschoben werden
- ▶ Mit variabler Drehzahlregulierung, digitaler Geschwindigkeitsanzeige und elektronischer Geschwindigkeitsregelung
- ▶ Ideal zum Drechseln großer Durchmesser

DB 900 / DB 1100

- ▶ mechanisch variable Drehzahlverstellung

DB 1102 Vario / DB 1202 Vario

- ▶ Elektrisch variable Drehzahlverstellung
- ▶ Rechts-Linkslauf

DB 900 / DB 1100 / DB 1102 Vario

- ▶ Der Spindelstock ist um 180° drehbar



DB 900

statt € 699,00 zzgl. USt.

549,-

€ 653,31 inkl. USt.

Art.-Nr. 5920900 **

DB 1100

statt € 999,00 zzgl. USt.

799,-

€ 950,81 inkl. USt.

Art.-Nr. 5921100 **

DB 1102 Vario

statt € 1.819,00 zzgl. USt.

1.449,-

€ 1.724,31 inkl. USt.

Art.-Nr. 5921102

DB 1202 Vario

statt € 2.499,00 zzgl. USt.

1.999,-

€ 2.378,81 inkl. USt.

Art.-Nr. 5921202**

Technische Daten		DB 900	DB 1100	DB 1102 Vario	DB 1202 Vario
Spitzenhöhe x Spitzenweite	mm	155 x 900	179 x 1.100	203 x 1.067	230 x 1.185
Spindelkopfgewinde		M 33 x 3,5	M 33 x 3,5	M 33 x 3,5	M 33 x 3,5
Drehzahlen	min ⁻¹	500 – 2.000	500 – 2.000	100 – 3.200	0 – 3.200
Stufenanzahl		10 Stufen, mechanisch variabel		2 Stufen, elektronisch regelbar	
Morsekonus	MK	2	2	2	2
Pinolenverstellung	mm	50	50	102	110
Motorleistung ~50 Hz	W / V	550 / 230	750 / 230	1.500 / 230	1.500 / 230
Abmessungen (L x B x H) ca.	mm	1.380 x 330 x 1.175	1.620 x 340 x 1.215	1.968 x 572 x 1.194	2.060 x 500 x 1.200
Gewicht ca.	kg	77	111	175	189

LBB 16 PB / LLB 20 PB - Langlochbohrmaschine mit Dübelbohrereinrichtung

- ▶ Reihenbohrungen durch Dübelbohrereinrichtung mit Rasterteilung 16/22/25/32 mm möglich
- ▶ Wescott-Bohrfutter 0 - 20 mm serienmäßig
- ▶ Einfache Einhandhebelbedienung des Arbeitstisches für schnelles und präzises Bohren
- ▶ Rollenführung ermöglicht das präzise Verfahren des Arbeitstisches
- ▶ Bequeme, exakte Bohrkopfhöhenverstellung über ein Handrad
- ▶ Exzenterstapler (1 St. LBB 16 PB / 2 St. LBB 20 PB) für sichere Werkstückfixierung

- im Lieferumfang
- ▶ Winkelanschlag beidseitig um 60° verstellbar
- ▶ Unterbau mit großem, abschließbarem Werkzeugfach ausgestattet
- ▶ Rechts-Linkslauf

LLB 20 PB

- ▶ Tischverlängerungen im Zubehör erhältlich
- ▶ Rechts-Linkslauf und zwei Spindeldrehzahlen über Drehknopf wählbar

Tischhöhenverstellung über Handrad mit numerischer Anzeige Einhandhebelbedienung



LLB 16 PB

Zählwerk für Anzeige Bohrkopfhöhenverstellung



LLB 20 PB



Reihenbohrungen durch Dübelbohrereinrichtung mit Rasterteilung 16/22/25/32 mm möglich



Winkelanschlag beidseitig um 60° verstellbar



Bequeme, exakte Tischhöhenverstellung über ein Handrad mit numerischer Anzeige

Lieferumfang LLB 16 PB:

- Exzenterstapler
- Winkelanschlag $\pm 60^\circ$ mit Lineal

Lieferumfang LLB 20 PB:

- Zwei Exzenterstapler
- Gehrungsanschlag $\pm 60^\circ$ mit Lineal
- Hohlstemmmeißel 9,5 mm (3/8")
- 4 Hohlstemmmeißelaufnahmen 19, 20, 28, 30 mm Schaft

LLB 16 PB

statt € 1.339,00 zzgl. USt.

1.049,-

€ 1.248,31 inkl. USt.

Art.-Nr. 5906016 (230V)
Art.-Nr. 5906017 (400V)

LLB 20 PB

statt € 1.719,00 zzgl. USt.

1.349,-

€ 1.605,31 inkl. USt.

Art.-Nr. 5906023



UF 230

Abb. LLB 20 PB mit optionalen Zubehör Tischverbreiterungen und -verlängerung (Art. Nr.: 5916020)



Technische Daten		LLB 16 PB	LLB 20 PB
Abmessungen Tisch (L x B)	mm	500 x 207	570 x 300
Bohrbreite	mm	300	300
Bohrtiefe max. bei 90°	mm	140	155
Bohrkopfhöhenverstellung	mm	150	160
Wescott-Bohrfutter			
Spann-Ø des Werkzeugs	mm	0 - 16	0 - 20
Spindeldrehzahlen	min ⁻¹	2.850	2.800 / 1.400
Absaugstutzen-Ø	mm	100	100
Abgabeleistung ~50 Hz	kW	1,5 / 230 oder 400	2,8 / 400
Abmessungen (L x B x H) ca.	mm	905 x 710 x 1.230	950 x 700 x 1.340
Gewicht ca.	kg	108	140

Zubehör	Art.-Nr.	€ zzgl. USt.
Tischverbreiterungen und -verlängerung (LLB 20PB)	5916020	185,00
Hohlstemmmeißel 6,35 mm (1/4")	5916100	17,90
Hohlstemmmeißel 8 mm (5/16")	5916101	17,90
Hohlstemmmeißel 9,5 mm (3/8")	5916102	19,90
Hohlstemmmeißel 12,7 mm (1/2")	5916103	21,90
Langlochbohrer-Set 5-teilig, linksdrehend	5333681	99,90
Langlochbohrer-Set 5-teilig, rechtsdrehend	5333682	99,90
Universalfahrwerk UF 230	6190230	59,00

BSM-H 16 – Kompakte Bohr- und Stemmmaschine zum Bohren und Stemmen

- ▶ Massive Gusskonstruktion des Maschinengestells mit präzisen Schwalbenschwanzführungen in jeder Achse
- ▶ Langer Hebel für Pinolenhub zum Ausstemmen mit wenig Kraftaufwand
- ▶ Beweglicher Spannbacken mit Schnellspannfunktion
- ▶ Jeweils zwei verstellbare Anschläge für X- und Y-Richtung
- ▶ Maschinenkopf wird zusätzlich mit einer Gasdruckfeder gehalten für höheren Bedienkomfort
- ▶ Werkzeugaufnahme über Bohrfutter mit Zahnkranz



Lieferumfang:

- Hohlstemmaeißel 6,35mm (1/4")
- Hohlstemmaeißel 9,5mm (3/8")
- Hohlstemmaeißel 12,7mm (1/2")

BSM-H 16
statt € 469,00 zzgl. USt.

369,-

€ 439,11 inkl. USt.
Art.-Nr. 5906116

Technische Daten		BSM-H 16
Abmessungen Tisch (L x B)	mm	180 x 150
Verfahrweg Tisch X / Y	mm	80 / 65
Werkstückhöhe max.	mm	110
Werkstücktiefe max.	mm	125
Meißelhub max.	mm	76
Meißelgrößen	mm	6 – 16
Bohrfutteraufnahme B16	mm	13
Drehzahl	min ⁻¹	1.400
Aufnahmeleistung ~50 Hz	kW/V	0,37 / 230
Abmessungen (L x B x H) ca.	mm	270 x 480 x 780
Gewicht ca.	kg	39

Zubehör	Art.-Nr.	zzgl. USt.
Hohlstemmaeißel		
6,35 mm (1/4")	5916100	17,90
8 mm (5/16")	5916101	17,90
9,5 mm (3/8")	5916102	19,90
12,7 mm (1/2")	5916103	21,90
15,87 mm (5/8")	5916104	23,90



Hohlstemmaeißel

DKS 504 Vario – Dekupiersäge

- ▶ Zum Bearbeiten von Weichholz, Kunststoff und ähnlichen Materialien
- ▶ Robuste Gusskonstruktion garantiert einen ruhigen, vibrationsarmen Lauf
- ▶ Frei schwingende Sägeblattaufnahme für Standard-Sägeblätter mit Querstift
- ▶ Anschluss an eine externe Absaugeinrichtung über Absaugstutzen möglich
- ▶ Inklusive Universal Handschleifer mit vielen Einsatzmöglichkeiten, z.B. Schleifen, Schneiden, Bohren, Polieren (Werkzeug-Set erforderlich)

Stufenlose Hubzahlregulierung
Arbeitstisch von 0° bis +45° neigbar



Flexible LED-Leuchte
für Ausleuchtung des
Schnittbereichs

Universal
Handschleifer
integriert

Lieferumfang:

- Sägeblatt 133 x 3 x 0,3 mm Z 15
- Sägeblatt 133 x 3 x 0,3 mm Z 18
- Universal-Schleifer ohne Werkzeug

DKS 504 Vario
statt € 179,00 zzgl. USt.

139,-

€ 165,41 inkl. USt.
Art.-Nr. 5902504

Technische Daten		DKS 504 Vario
Abmessungen Tisch (L x B)	mm	414 x 254
Ausladung	mm	405
Sägeblattlänge	mm	133
Hubzahl	min ⁻¹	550 – 1.600
Schnitthöhe 90°/+45° max.	mm	52 / 20
Drehzahl Universal-Schleifer	min ⁻¹	1.650 – 4.800
Aufnahme-Ø	mm	3,1
Absaugstutzen-Ø	mm	35
Motorleistung ~50 Hz	W/V	90 / 230
Abmessungen (L x B x H) ca.	mm	630 x 290 x 380
Gewicht ca.	kg	12

Stift-Sägeblätter	Z/cm	VE	Art.-Nr.	€ zzgl. USt.
für Holz, Kunststoff, Gips				
135 x 3,0 x 0,25 mm	10	6	5911628	7,19/VE
nutzbare Sägelänge 127 mm				
für Holz				
135 x 6,0 x 0,4 mm	6	6	5911660	6,90/VE
für Metall				
135 x 6,0 x 0,4 mm	12	6	5911661	6,90/VE

Zubehör	Art.-Nr.	€ zzgl. USt.
Werkzeug-Set 103-tlg. im Holzkoffer	5912504	17,90



SAA 902 / SAA 2001 / SAA 2003 / SAA 3001 / SAA 3003

Mobile Späne-Absauggeräte für einen spänefreien Arbeitsplatz

- ▶ Zum Absaugen von Fräs-, Hobel- und Sägespänen
- ▶ Für mehr Leistungsfähigkeit von Holzbearbeitungsmaschinen und die Erhaltung der Gesundheit des Anwenders
- ▶ Lüfterrad in Schaufelform für hohe Saugleistung
- ▶ Hohe Mobilität durch serienmäßige Fahrerinrichtung
- ▶ Einfache Fixierung der Säcke mit Spanngurten

Stabile Konstruktion aus massivem Stahlblech
Lüfterräder aus Stahl
Geringere statische Aufladung gegenüber Kunststoff-Konstruktionen
Leicht fahrbar durch Lenkrollen

Lüfterrad und Gehäuse aus Kunststoff



SAA 902



SAA 2001



SAA 3001

LIEFERUMFANG SAA 3001/3003

- 2 Spänesäcke
- 2 Filtersäcke
- 4 Spanngurte

LIEFERUMFANG SAA 2001/2003

- Spänesack
- Filtersack
- 2 Spanngurte
- 2 Schlauchschellen

LIEFERUMFANG SAA 902

- Spänesack
- Filtersack
- 2 Spanngurte
- 2m PU-Schlauch Ø 100 mm
- 2 Schlauchschellen
- Schlauchadapterset 4-tlg.

SAA 902

statt € 215,00 zzgl. USt.

169,-

€ 201,11 inkl. USt.

Art.-Nr. 5923902

SAA 2001

statt € 429,00 zzgl. USt.

329,-

€ 391,51 inkl. USt.

Art.-Nr. 5922201 (230V) **
Art.-Nr. 5922203 (400V) **

SAA 3001

statt € 539,00 zzgl. USt.

419,-

€ 498,61 inkl. USt.

Art.-Nr. 5922301 (230V) **
Art.-Nr. 5922303 (400V) **

Technische Daten	SAA 902	SAA 2001 / SAA 2003	SAA 3001 / SAA 3003
Luftleistung	1.200 m³/h	2.553 m³/h	3.910 m³/h
Absaugstutzen-Ø am Gerät	100 mm	125 mm	150 mm
Absaugstutzen-Ø am Verteiler	1 x 100 mm	2 x 100 mm	3 x 100 mm
Motorleistung ~50 Hz	550 W / 230 V	1,5 kW / 230 V oder 400V	2,2 kW / 230 V oder 400V
Gewicht ca.	19 kg	37 kg	48 kg

***) keine 3 Jahre Stürmer-Garantie

SAA 2203 UT – Platzsparendes, flaches Späne-Absauggerät

- ▶ Aufgrund der flachen Bauweise ideal z.B. für die Positionierung unter dem Maschinentisch
- ▶ Für einen sauberen und gesunden Arbeitsplatz in der Werkstatt zum Absaugen von Fräs-, Hobel- und Sägespänen
- ▶ Schauffellüfterrad aus Stahl sorgt für konstant hohe Absaugleistung
- ▶ Fahrwerk
- ▶ Einfache Fixierung der Säcke mit Spanngurten



Lieferumfang:

- Filtersack
- Spänesack
- Zwei Spanngurte

SAA 2203 UT
statt € 699,00 zzgl. USt.
559,-
€ 665,21 inkl. USt.
Art.-Nr. 5922123

Technische Daten		SAA 2203 UT
Nennvolumenstrom	m³/h	2.200
Unterdruck max.	Pa	2.200
Schalleistungspegel max.	dB(A)	96
Schalldruckpegel max.	dB(A)	89
Nennweite außen Absaugstutzen Eingang	mm	120
Anschluss-Ø Filtersack	mm	500
Aufnahmeleistung	kW	2,2
Abgabeleistung	kW	1,65
Elektrischer Anschluss ~ 50 Hz	V	400
Abmessungen (L x B x H) ca.	mm	1.540 x 550 x 750
Gewicht ca.	kg	50



Polyurethan Flexschlauch,
transparent mit Spirale,
erhältlich in den Längen
2,5/5,0 und 10,0 Meter

Zubehör	Art.-Nr.	zzgl. USt.
Filtersack	5932123	9,50
Spänesack (VE 10)	5932124	31,50
Polyurethan Flexschlauch NW 120 mm - Länge 2,5 m	5142504-2,5	33,00
Polyurethan Flexschlauch NW 120 mm - Länge 5 m	5142504-5	60,00
Polyurethan Flexschlauch NW 120 mm - Länge 10 m	5142504	120,25
Reduzierkupplung Ø-A 100 mm / Ø-I 120 mm	5148015	9,25

ZAA 1351 / ZAA 1353 – Zyklonabsauggerät hocheffizient und leistungsstark, mit zweistufigem Abscheidesystem und manueller Filterabreinigung

- ▶ Saubere Abluft durch Abscheidung des Staubs im Zyklonabscheider und Kartuschenfilter
- ▶ Manuelle Filterabreinigung per Drehkurbel für gleichbleibend hohe Absaugleistung
- ▶ Einfaches Leeren des fahrbaren Abfüllbehälters



Lieferumfang:

- Filterkartusche

ZAA 1351
statt € 1.459,00 zzgl. USt.
1.159,-
€ 1.379,21 inkl. USt.
Art.-Nr. 5924134 **

ZAA 1353
statt € 1.459,00 zzgl. USt.
1.159,-
€ 1.379,21 inkl. USt.
Art.-Nr. 5924135 **

Technische Daten		ZAA 1351	ZAA 1353
Nennvolumenstrom	m³/h	1.325	
Unterdruck bei Nennvolumenstrom	Pa	2.600	
Filterfläche	m²	3,5	
Filterabreinigung		manuell	
Nennweite außen Absaugstutzen Eingang	mm	1 x 150, 2 x 100	
Abgabeleistung ~50 Hz	kW/V	1,6 / 230	1,6 / 400V
Abmessungen (L x B x H) ca.	mm	1.145 x 654 x 1.830	
Gewicht ca.	kg	82	



Zubehör	Art.-Nr.	€ zzgl. USt.
① Filterkartusche 340 x 800 mm	5932400	225,00
② Spänesack für Abfüllbehälter	5932401	43,50
Staubsack für Filterkartusche	5129006	26,50

Materialständer - praktische Helfer für Werkstatt und Montage



TAB 1300 -
Teleskop-Arbeitsbock

TAB 1300
statt € 37,50 zzgl. USt.
32,90
€ 39,15 inkl. USt.
Art.-Nr. 5900007



FAB 1 -
Falt-Arbeitsbock

FAB 1
statt € 42,90 zzgl. USt.
36,90
€ 43,91 inkl. USt.
Art.-Nr. 5900006



SB 1 - Sägebock

SB 1
statt € 36,90 zzgl. USt.
32,50
€ 38,68 inkl. USt.
Art.-Nr. 5900008

Technische Daten	TAB 1300	FAB 1	SB 1
Tragfähigkeit	150 kg	200 kg	180 kg
Höhe Auflage mn./max.	805 / 1.300 mm	640 / 1.030 mm	590 mm
Abmessungen (L x B x H) ca.	580 x 580 x 1.300 mm	970 x 620 x 1.030 mm	800 x 850 x 780 mm
Gewicht ca.	6,6 kg	8,3 kg	7,2 kg

Universal-Materialständer UMS 1

Rollen-, V-Rollen- und Arbeitsbock kombiniert

- ▶ Werkzeuglos umrüstbar
- ▶ Äußerst robust gearbeitet
- ▶ Mit rutschfester Gummiauflage

UMS 1
statt € 69,90 zzgl. USt.
59,90
€ 71,28 inkl. USt.
Art.-Nr. 5900009

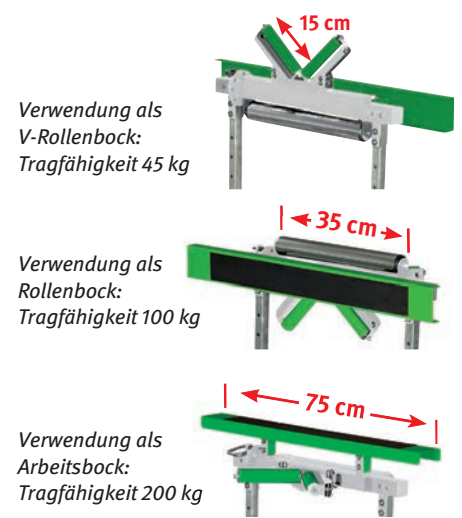

Verwendung als
V-Rollenbock:
Tragfähigkeit 45 kg

Verwendung als
Rollenbock:
Tragfähigkeit 100 kg

Verwendung als
Arbeitsbock:
Tragfähigkeit 200 kg

Modell	UMS 1	
Tragfähigkeit	kg	45-200
Höhe Auflage min./max.	mm	820/1270
Gewicht ca.	kg	10,4
Abmessungen (L x B x H) ca. max.	mm	750 x 680 x 1.270

Materialständer – Stabile Helfer in der Werkstatt

- ▶ Materialständer universell einsetzbar an Bandsägen, Kreissägen und anderen Holzbearbeitungsmaschinen
- ▶ Optimal für die Auflage von langen, sperrigen oder schweren Werkstücken zur Zu- oder Abfuhr
- ▶ Klappbare Ausführung, dadurch besonders platzsparend und leicht zu transportieren
- ▶ Stufenlos höhenverstellbar
- ▶ Mit stabilen verzinkten Stahlrollen
- ▶ Höhen- und längenverstellbar
- ▶ Gute Manövrierfähigkeit durch vier Lenkrollen
- ▶ Lenkrollen um 360° drehbar
- ▶ Haltbarer Scherengitterrahmen in vollverzinkter Ausführung

MS 1 K
statt € 71,50 zzgl. USt.
63,90
€ 76,04 inkl. USt.
Art.-Nr.: 5900004



Mit Kugelauflage für z.B. Platten, auch seitliche Bewegungen sind möglich.

MS 1 R
statt € 69,90 zzgl. USt.
59,90
€ 71,28 inkl. USt.
Art.-Nr.: 5900003



Mit Rollenauflage. Universell einsetzbar.

MS 3 R
statt € 25,90 zzgl. USt.
21,90
€ 26,06 inkl. USt.
Art.-Nr.: 5900005



MS 3 R
Mit Rollenauflage und Handgriff zur Schnellverstellung. Tragfähigkeiten:
› Niedrigste Position: 90 kg
› Mittlere Position: 60 kg
› Höchste Position: 45 kg

Technische Daten		MS 1 K	MS 1 R	MS 3 R
Tragfähigkeit	kg	70	70	45 / 60 / 90
Höhe Auflage min./max.	mm	700 / 1.150	700 / 1.150	670 / 1.080
Breite Auflage max.	mm	450	400	285
Abmessungen (L x B x H) ca.	mm	460 x 470 x 1.150	460 x 470 x 1.150	430 x 500 x 1.150
Gewicht ca.	kg	10	10	4

Die auf dieser Seite dargestellten Produkte sind von der „3 Jahre Stürmer Garantie“ ausgeschlossen

Spann- und Arbeitstisch SWT 100 – Höhenverstell- und neigbar, platzsparend zusammenklappbar

- ▶ Einfache Höhenverstellung des Arbeitstisches durch Fußhebel in 7 Stufen möglich
- ▶ Höhen- und Neigungsverstellung ermöglicht ergonomische Arbeitshaltung im Stehen oder Sitzen, unabhängig von der Körpergröße
- ▶ Robuster Arbeitstisch aus Aluminium und Stahl
- ▶ 8 stufenlos verstellbare Kunststoff-Spannbacken erlauben vielfältige Einspannmöglichkeiten, u.a. Flachspannen oder Rundspannen in horizontalen sowie vertikalen Positionen
- ▶ Drehbare Spannbacken mit verschiedenen Profilen für vielfältige Einspannmöglichkeiten der Werkstücke
- ▶ Arbeitstisch zusammenklappbar für platzsparende Aufbewahrung oder einfachen Transport

SWT 100
statt € 109,00 zzgl. USt.
79,90
€ 95,08 inkl. USt.
Art.-Nr. 5900010

Technische Daten		SWT 100
Tragfähigkeit max.	kg	100
Höhe Tisch min./max.	mm	770 – 1.070
Spannweite mit Arbeitstisch max.	mm	201
Spannweite mit Spannbacken max.	mm	410
Tischfläche – Breite	mm	600
Tischfläche – Tiefe geschlossen	mm	284
Tischfläche – Tiefe geöffnet	mm	485
Neigungswinkel – Arbeitsplatte	°	0°/25°/45°/80°
Abmessungen aufgebaut (L x B x H) ca.	mm	600 x 580 x (770–1.070)
Abmessungen geklappt (L x B x H) ca.	mm	950 x 570 x 250
Gewicht ca.	kg	12,5



Höhenverstellbar



Neigbar

Scherenrollenbahn SRB 130 – Höhen- und längenverstellbar

- ▶ Äußerst robust aus Vierkant-Stahlrohr
- ▶ Neun verzinkte Stahlrollen
- ▶ Haltbarer Scherengitterrahmen in vollverzinkter Ausführung
- ▶ Gute Manövrierfähigkeit durch vier Lenkrollen
- ▶ Lenkrollen um 360° drehbar
- ▶ Alle Lenkrollen aus Kunststoff sind mit Feststellbremsen ausgestattet
- ▶ Mehrere Bahnen können einfach durch zwei Haken miteinander verbunden werden

SRB 130
statt € 299,00 zzgl. USt.
259,-
€ 308,21 inkl. USt.
Art.-Nr.: 5900012

Technische Daten		SRB 130
Tragfähigkeit max.	kg	130
Räder-Ø		50
Länge min./max.	mm	450 – 1.300
Höhe min./max.	mm	670 – 920
Abmessungen (L x B x H) ca. min.	mm	450 x 480 x 670
Gewicht ca.	kg	36



Mit klappbaren Haken zum Befestigen in Serie



Falt-Arbeitsbock FAB 500 – Vielseitiger Materialständer für den mobilen Einsatz

- ▶ Nutzbar als Gestell für Arbeitsplatten, als Säge- oder Gerüstbock
- ▶ Anti-Rutsch-Flächen auf der Oberseite
- ▶ Zwei ausklappbare Halterungen an den Standbeinen für die vertikale Lagerung z. B. von größeren Platten
- ▶ Einfach zu transportieren: zusammenklappbar, Standbeine dann vollständig im Gehäuse verstaut, mit Tragegriff

FAB 500
statt € 40,90 zzgl. USt.
37,90
€ 45,10 inkl. USt.
Art.-Nr.: 5900015

Technische Daten		FAB 500
Statische Stützlast max.	kg	500
Abmessungen (L x B x H) ca.	mm	1.055 x 593 x 757
Gewicht ca.	kg	6,3



Die auf dieser Seite dargestellten Produkte sind von der „3 Jahre Stürmer Garantie“ ausgeschlossen

Neu

TWB 1 - Kompakte Hobelbank mobil, robust und vielseitig einsetzbar

- ▶ Massive Arbeitsplatte aus keilgezinkten Buchenholz für maximale Langlebigkeit
- ▶ Präzise Vorderzange mit doppelten Führungsstangen und einer Öffnungskapazität von 130 mm
- ▶ Ideal für den mobilen Einsatz – kompakt, leicht (nur 10 kg) und überall einsetzbar
- ▶ Schnelle und einfache Montage an jedem Tisch, dank Klemmung der Standfüße
- ▶ Inklusive vier praktischer Bankhaken für vielseitige Spannmöglichkeiten im 19 mm Lochsystem



- Maximale Flexibilität bei der Werkstückspannung dank der mitgelieferten Bankhaken
- Bild zeigt nicht im Lieferumfang enthaltenes Zubehör



TWB 1
statt €165,00 zzgl. USt.
149,90
€ 178,38 inkl. USt.
Art.-Nr. 5102160

Technische Daten		TWB 1
Arbeitsfläche ohne Zange	mm	360 x 410
Plattenstärke	mm	30
Tragkraft max.	mm	40
Vorderzange Spannweite	mm	130
Abmessungen (LxBxH) ca.	mm	560 x 360 x 110
Gewicht ca.	kg	10

Serie HB - Hobelbänke für den Hobby-Bastler bis zum Schreiner

- ▶ Präzise Fertigung und sorgfältige Verarbeitung
- ▶ Komplett aus gedämpfter, massiver Rotbuche
- ▶ Kompakte Hobelbank für Handwerk und Ausbildung
- ▶ Serienmäßig mit Ablageboden und vier Rundbankhaken
- ▶ Lieferung erfolgt zerlegt zur Selbstmontage

HOLZKRAFT HB 1701

- ▶ Oberteil aus durchgehenden Buchenleimholzplatten
- ▶ Untergestell aus keilgezinktem Buchenleimholz
- ▶ Sorgfältig verarbeitete Werkzeuglade
- ▶ Mit französischer Vorder- und Hinterzange
- ▶ Oberflächen umweltfreundlich geölt
- ▶ Durch vorgebohrte Löcher für die Spannzangen sowohl für Links- als auch für Rechtshänder geeignet



HB 1401 und HB 1901 mit zwei Bankhakenlochreihen

HOLZKRAFT HB 1401 und 1901

- ▶ Keilgezinktes Buchenleimholz
- ▶ Oberfläche unbearbeitet



HB 1901



HB 1701

	HB 1401	HB 1901	HB 1701
statt €	439,00	489,00	615,00
zzgl. USt.			
425,-	459,-	569,-	
€	505,75	546,21	677,11
inkl. USt.			
Art.-Nr.	5101411	5101911	5101711

Technische Daten		HB 1401	HB 1901	HB 1701
Tragkraft max.	kg	350	350	350
Arbeitsfläche ohne Zangen	mm	1.340 x 500	1.840 x 500	1.650 x 610
Länge Vorder-/Hinterzange	mm	350 / 360	360 / 360	360 / 360
Breite Vorder-/Hinterzange	mm	55 / 55	55 / 55	55 / 55
Spannweite Vorder-/Hinterzange	mm	160 / 160	160 / 160	130 / 130
Plattenstärke	mm	30	30	30
Arbeitshöhe	mm	850	850	850
Abmessungen (LxB) ca.	mm	1.500 x 650	2.000 x 650	1.800 x 760
Gewicht ca.	kg	47	62	62



Einbauschrank H2
für HB 1701
zzgl. USt.
269,00
€ 320,11 inkl. USt.
Art.-Nr. 5102156

Zubehör	Einbauschrank H2
Abmessungen (LxBxH) ca.	1.000 x 410 x 460 mm
Gewicht ca.	30 kg

Die auf dieser Seite dargestellten Produkte sind von der „3 Jahre Stürmer Garantie“ ausgeschlossen

HB 1601 / HB 2007 / HB 2010 - Schreiner-Hobelbänke



- ▶ Hobelbänke in Profi-Ausführung
- ▶ Präzise und sorgfältige Verarbeitung
- ▶ Komplett aus gedämpfter, massiver Rotbuche
- ▶ Alle wichtigen Kanten sind gerundet
- ▶ Oberflächen umweltfreundlich geölt
- ▶ Serienmäßig mit Werkzeuglade
- ▶ Die zwei Zylinderstäbe der Spannzangen sind präzise und stabil in einem Gussteil geführt
- ▶ Mit leichtgängiger Trapezgewindespindel

HB 1601 mit französischer Vorder- und Hinterzange, 2 Rundbankhaken lang, Schublade und Beilade

HB 2007 Zusatzausstattung:

- ▶ Mit französischer Vorderzange und deutscher Hinterzange mit Linearführung, 2 Rundbankhaken kurz, 2 Rundbankhaken lang, Schublade und Beilade
- ▶ Fingerverzinkung in Hinterzange und Beiladerücken
- ▶ Erweiterbar durch Unterbauschrank und Kipplade

HB 2010 Zusatzausstattung:

- ▶ wie HB 2007 mit folgenden Unterschieden:
- ▶ Schwalbenschwanzverzinkung in Hinterzange und Beiladerücken
- ▶ Massive Linearführung an der Hinterzange
- ▶ Besonders schwere Ausführung des Tisches und Untergestells für festen Stand
- ▶ Schwere und stabile Zangenführungen

HB 1601
statt € 689,00 zzgl. USt.
639,-
€ 760,41 inkl. USt.
Art.-Nr.: 5101163

- Mit Rundbankhaken
- Alle wichtigen Kanten gerundet
- Umweltfreundlich geölt

HB 1601 serienmäßig mit Ablageboden

Lieferumfang HB 1601:

- 2 Bankhaken
- Schublade
- Ablageboden

HB 2010
statt € 1.229,00 zzgl. USt.
1.099,-
€ 1.307,81 inkl. USt.
Art.-Nr.: 5102102

- Besonders schwere Ausführung
- Schwalbenschwanzverzinkung in Hinterzange & Beiladerücken
- Mit Rundbankhaken
- Alle wichtigen Kanten gerundet
- Erweiterbar

Lieferumfang HB 2010:

- 4 Bankhaken
- Schublade

Schwalbenschwanzverzinkung in Hinterzange und Beiladerücken

Besonders massive Linearführung an der Hinterzange

HB 2007
statt € 979,00 zzgl. USt.
899,-
€ 1.069,81 inkl. USt.
Art.-Nr.: 5102070A

- Schwere Ausführung
- Fingerverzinkung in Hinterzange und Beiladerücken
- Mit Rundbankhaken
- Alle wichtigen Kanten gerundet
- Erweiterbar

Lieferumfang HB 2007:

- 2 Rundbankhaken kurz
- 2 Rundbankhaken lang
- Schublade
- 1 Paar Schraubzwingen

Fingerverzinkung in Hinterzange und Beiladerücken

Massive Linearführung an der Hinterzange

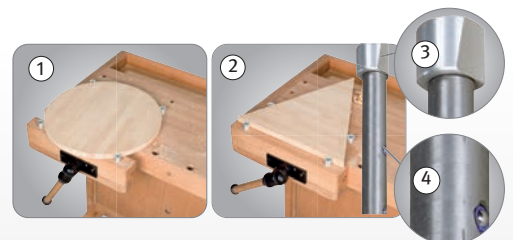

Technische Daten		HB 1601	HB 2007	HB 2010
Tragkraft max.	kg	500	600	600
Arbeitsfläche ohne Zangen	mm	1.600 x 600	1.915 x 615	1.910 x 615
Länge Vorder-/Hinterzange	mm	360 / 360	520 / 450	520 / 460
Breite Vorder-/Hinterzange	mm	70 / 70	70 / 140	70 / 140
Spannweite Vorderzange	mm	130	190	190
Spannweite Hinterzange	mm	130	180	190
Plattenstärke	mm	30	50	50
Arbeitshöhe	mm	850	870	870
Abmessungen (L x B) ca.	mm	1.760 x 770	2.120 x 790	2.100 x 700
Gewicht ca.	kg	61	91	97

Die serienmäßigen, drehbaren **Rundbankhaken** erleichtern das Einspannen von Werkstücken verschiedenster Art (Bild 1 + 2)

Die Spannköpfe sind aus Aluminium gefertigt. Dies verhindert die Beschädigungen Ihrer Werkzeuge bei einer versehentlichen Berührung

Die seitliche, schräge Spannfläche der runden Köpfe drückt das Werkstück beim Spannen gleichmäßig nach unten gegen die Arbeitsplatte (Bild 3)

Über einstellbare Druckelemente (4) können die Rundbankhaken auf verschiedene Höhen positioniert werden.

Die auf dieser Seite dargestellten Produkte sind von der „3 Jahre Stürmer Garantie“ ausgeschlossen

Zubehör für HB 2007 und HB 2010

Einbauschrank:

4 Schubladen, 2 Türen, abschließbar,
Abmessungen (LxBxH) ca.:
1.195 x 460 x 480 mm
(Hobelbank nicht im Lieferumfang
enthalten!)

Einbauschrank

zzgl. USt.

419,00

€ 498,61 inkl. USt.

Art.-Nr. 5102140



Optionaler Bankknecht zum Anbau

HB 2007 und HB 2010 mit zusätzlichen Bankhakenlöchern an der Bankhakenleisten-Vorderseite für noch mehr Einspannmöglichkeiten

Optionaler Bankknecht zum Anbau

zzgl. USt.

69,90

€ 83,18 inkl. USt.

Art.-Nr. 5102150

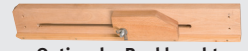

Kipplade mit Werkzeughaltern:

abschließbar, serienmäßig mit Werkzeughaltern,
Abmessungen: 1.195 x 450 x 480 mm
(Hobelbank nicht im Lieferumfang
enthalten!)

Kipplade

zzgl. USt.

549,00

€ 653,31 inkl. USt.

Art.-Nr. 5102142



Rundbankhakenset Kurz

zzgl. USt.

45,00

€ 53,55 inkl. USt.

Art.-Nr. 5102152

Bestückungsvorschlag Kipplade: Stemmeisen 6 - 30 mm (Kirsch), Schraubendreher-Satz, Halbrundfeile groß, Halbrundraspel groß, Spitzbohrer, Reibale, Ziehklinge, Simshobel mit Doppel, Doppel-Simshobel, Abziehstein, Metallhammer 300g, Flachfeile Metall, Bohrer-Kassette, Rundfeile Ø 10 mm, Dreikantfeile, Splintentreiber 3 und 5 mm, Puk Bogensäge klein, Putzhobel, Raubank 480 mm lang, Schmiege in Buche, Gehrungsmaß in Buche, Winkel mit Schenkelmaß 25 cm, Japansäge, Winkelmesser, Streichmaß, Kneifzange



Rundbankhakenset Lang

zzgl. USt.

55,00

€ 65,45 inkl. USt.

Art.-Nr. 5102151

HB 2080 - Hobelbank in Profi-Ausführung

- ▶ Besonders schwere Ausführung des Tisches und Untergestells für festen Stand
- ▶ Präzise und sorgfältige Verarbeitung
- ▶ Komplett aus gedämpfter, massiver Rotbuche
- ▶ Schwalbenschwanzverzinkung in Hinterzange und Beiladerücken
- ▶ Alle wichtigen Kanten sind gerundet
- ▶ Oberflächen umweltfreundlich geölt
- ▶ Serienmäßig mit Werkzeuglade
- ▶ Französische Vorderzange mit Doppelspindel mit verdeckter Übersetzung mittels Zahnrädern und Kette
- ▶ Mit deutscher Hinterzange und doppelter Linearführung
- ▶ Schwalbenschwanz-Verzinkung in Hinterzange und Beiladerücken



Qualität
Made in
Europe



HB 2080

statt € 2.075,00 zzgl. USt.

1.799,-

€ 2.140,81 inkl. USt.

Art.-Nr.: 5102180

Technische Daten		HB 2080
Tragkraft max.	kg	750
Arbeitsfläche ohne Zangen	mm	1.910 x 615
Länge Vorder-/Hinterzange	mm	700 / 460
Breite Vorder-/Hinterzange	mm	100 / 140
Spannweite Vorderzange	mm	250
Spannweite Hinterzange	mm	215
Plattenstärke	mm	80
Arbeitshöhe	mm	870
Abmessungen (LxB) ca.	mm	2.165 x 855
Gewicht ca.	kg	141
Transportzuschlag ¹⁾		TPZ 200 = 69,00 €

Lieferumfang:

- Zwei Rundbankhaken kurz
- Zwei Rundbankhaken lang
- Schublade
- Beilade



Die auf dieser Seite dargestellten Produkte sind von der „3 Jahre Stürmer Garantie“ ausgeschlossen
¹⁾Erläuterung der Transportzuschläge siehe Rückseite, Preis TPZ zzgl. USt.

Serie HWS – Wippkreissägen mit Direktantrieb

- ▶ Geschlossener und sicherer Sägebereich für mehr Sicherheit durch gesetzlich vorgeschriebene Säge-Schutzvorrichtung
 - ▶ Verdrehsicherung des Holzes durch eingestanzte Widerhaken in der Wippe
 - ▶ Stabiles, verwindungssteifes Stahlgestell
 - ▶ Robuster und starker Kreissägen-Motor
 - ▶ Kräftesparendes Arbeiten durch idealen Wippendrehpunkt
 - ▶ Fahrvorrichtung für einfachen Transport
 - ▶ Stoß-, kratz- und wetterfest durch hochwertige Pulverbeschichtung
 - ▶ Elektromotor mit Direktantrieb
 - ▶ Phasenwender bei allen 400 V Modellen
- HWS 701 S / HWS 702 S**
- ▶ Sicheres Arbeiten durch beweglichen Handgriff zum Fixieren des Schnittgutes in der Wippe, dadurch leichteres Bewegen der Wippe auch bei vollster Beladung

- ▶ Wippenverlängerung mit Schnittlängenanzeige zum einfachen Schneiden von gleichen Holzlängen

Lieferumfang

- ▶ HWS 505 K: HM-Sägeblatt-Ø 505 mm Z40
 - ▶ Ab HWS 720K: HM-Sägeblatt-Ø 700 mm Z42
- Made in Germany

Inklusive

SCHUTZVORRICHTUNG
EN-Norm 1870-6
seit 1.7.2018

HWS 505 K

- ▶ 230 V oder 400 V erhältlich
- ▶ Auslieferung teilmontiert



HWS 720 K

- ▶ Große Schnittleistung
- ▶ Auslieferung teilmontiert



HWS 701 K (5,2 kW) / HWS 702 K (7,5 kW)

- ▶ Große Schnittleistung
- ▶ Wippenverlängerung mit Schnittlängenanzeige zum einfachen Schneiden von gleichen Holzlängen
- ▶ Auslieferung fertig montiert



HWS 701 S (5,2 kW) / HWS 702 S (7,5 kW)

- ▶ Große Schnittleistung
- ▶ Sicheres und leichtgängiges Arbeiten auch bei voller Beladung durch beweglichen Handgriff, mit dem das Schnittgut in der Wippe fixiert wird
- ▶ Wippenverlängerung
- ▶ Auslieferung fertig montiert



Inklusive
Wippenverlängerung

Inklusive
Wippenverlängerung

HWS 505 K 230 V

statt € 819,00 zzgl. USt.

689,-

€ 819,91 inkl. USt.

Art.-Nr. 5965505

HWS 505 K 400 V

statt € 839,00 zzgl. USt.

709,-

€ 843,71 inkl. USt.

Art.-Nr. 5965506

HWS 720 K

statt € 949,00 zzgl. USt.

799,-

€ 950,81 inkl. USt.

Art.-Nr. 5965721

HWS 701 K

statt € 1.259,00 zzgl. USt.

1.099,-

€ 1.307,81 inkl. USt.

Art.-Nr. 5966701

HWS 702 K

statt € 1.309,00 zzgl. USt.

1.139,-

€ 1.355,41 inkl. USt.

Art.-Nr. 5966702

HWS 701 S

statt € 1.369,00 zzgl. USt.

1.179,-

€ 1.403,01 inkl. USt.

Art.-Nr. 5963703

HWS 702 S

statt € 1.389,00 zzgl. USt.

1.199,-

€ 1.426,81 inkl. USt.

Art.-Nr. 5963710

Technische Daten		HWS 505 K	HWS 720 K	HWS 701 K	HWS 702 K	HWS 701 S	HWS 702 S
Sägeblatt-Ø	mm	500 / 505	700	700	700	700	700
Schnittleistung Rundholz max.	mm	170	240	240	240	240	240
Schnittleistung Scheitholz max.	mm	240 x 190	370 x 240	370 x 240	370 x 240	370 x 240	370 x 240
Motordrehzahl	min ⁻¹	2.800	1.400	1.380	1.400	1.380	1.400
Wippenauflage	mm	735	735	735	735	735	735
Aufnahmeleistung	kW	2,6	4,5	5,2	7,5	5,2	7,5
Elektrischer Anschluss ~50 Hz	V	230 oder 400	400	400	400	400	400
Abmessungen (L x B x H) ca.	mm	860 x 775 x 990	1.270 x 730 x 1.130	1.270 x 730 x 1.130	1.270 x 730 x 1.130	1.270 x 730 x 1.130	1.270 x 730 x 1.130
Gewicht ca.	kg	75	100	117	121,5	123,5	128
Transportzuschlag ¹⁾		TPZ 120 = 50,00 €	TPZ 120 = 50,00 €	TPZ 120 = 50,00 €	TPZ 200 = 69,00 €	TPZ 200 = 69,00 €	TPZ 200 = 69,00 €

Serie HWSR – Wippkreissägen mit Keilriemenantrieb

- ▶ Geschlossener und sicherer Sägebereich für mehr Sicherheit durch gesetzlich vorgeschriebene Säge-Schutzvorrichtung
- ▶ Robuste Konstruktion mit Riemenantrieb ermöglicht größere Schnitttiefe und besonders hohes Schnittvolumen
- ▶ Verdrehsicherung des Holzes durch eingestanzte Widerhaken in der Wippe
- ▶ Stabiles, verwindungssteifes Stahlgestell
- ▶ Kräftesparendes Arbeiten durch idealen Wippendrehpunkt
- ▶ Wippenverlängerung mit Schnittlängenanzeige zum einfachen Schneiden von gleichen Holzlängen
- ▶ Stoß-, kratz- und wetterfest durch hochwertige Pulverbeschichtung
- ▶ Phasenwender bei allen 400 V Modellen
- ▶ Auslieferung fertig montiert

Schnitthöhen 	Sägeblatt <p>Made in Germany</p>
Keilriemen <p>+30% größere Schnitttiefe</p>	Inklusive <p>SCHUTZVORRICHTUNG EN-Norm 1870-6 seit 1.7.2018</p>

HWSR 701 K

- ▶ Robuster und starker Kreissägen-Motor
- ▶ Fahrvorrichtung für einfachen Transport



Inklusive
Wippenverlängerung



Abb. ohne Wippenverlängerung

HWSR 702 K

- ▶ Robuster und starker Kreissägen-Motor
- ▶ Fahrvorrichtung für einfachen Transport



Inklusive
Wippenverlängerung



Abb. ohne Wippenverlängerung

HWS 701 Z K

- ▶ Zapfwellenantrieb
- ▶ Dreipunkthalterung Kat. I und II



Inklusive
Wippenverlängerung



Abb. ohne Wippenverlängerung

HWS 701 ZE K

- ▶ Kombierter Zapfwellen-/Elektroantrieb
- ▶ Robuster und starker Kreissägen-Motor
- ▶ Dreipunkthalterung Kat. I und II



Inklusive
Wippenverlängerung



Abb. ohne Wippenverlängerung

Lieferumfang

HM-Sägeblatt-Ø 700 mm Z42

HWSR 701 K
statt € 1.999,00 zzgl. USt.
1.679,-
€ 1.998,01 inkl. USt.
Art.-Nr. 5966770

HWSR 702 K
statt € 2.029,00 zzgl. USt.
1.699,-
€ 2.021,81 inkl. USt.
Art.-Nr. 5966772

HWSR 701 Z K
statt € 2.399,00 zzgl. USt.
1.999,-
€ 2.378,81 inkl. USt.
Art.-Nr. 5966773

HWSR 701 ZE K
statt € 2.999,00 zzgl. USt.
2.559,-
€ 3.045,21 inkl. USt.
Art.-Nr. 5966774

Technische Daten		HWSR 701 K	HWSR 702 K	HWSR 701 Z K	HWSR 701 ZE K
Sägeblatt-Ø	mm	700	700	700	700
Schnittleistung Rundholz max.	mm	250	250	250	250
Schnittleistung Scheitholz max.	mm	370 x 250	370 x 250	370 x 250	370 x 250
Sägeblattdrehzahl		1.380	1.400	-	1.380
Antrieb		Elektromotor mit Keilriemenantrieb	Elektromotor mit Keilriemenantrieb	Zapfwelle ²⁾ mit Keilriemenantrieb	Zapfwelle ²⁾ / Elektromotor mit Keilriemenantrieb
Wippenauflage	mm	735	735	735	735
Aufnahmeleistung ~50 Hz	kW/V	5,2 / 400	7,5 / 400	-	5,2 / 400
Abmessungen (L x B x H) ca.	mm	1.060 x 820 x 1.150	1.060 x 820 x 1.150	1.410 x 900 x 1.150	1.500 x 900 x 1.150
Gewicht ca.	kg	152	156	171	217
Transportzuschlag ¹⁾		TPZ 200 = 69,00 €	TPZ 200 = 69,00 €	TPZ 200 = 69,00 €	TPZ 300 = 79,00 €

HWSE 700 K – Wippkreissäge mit Direktantrieb

- ▶ Geschlossener und sicherer Sägebereich für mehr Sicherheit durch gesetzlich vorgeschriebene Säge-Schutzvorrichtung
- ▶ Verdrehsicherung des Holzes durch eingestanzte Widerhaken in der Wippe
- ▶ Stabiles, verwindungssteifes Stahlgestell
- ▶ Fahrvorrichtung für einfachen Transport
- ▶ Stoß-, kratz- und wetterfeste Pulverbeschichtung
- ▶ Phasenwender
- ▶ Elektromotor mit Direktantrieb

Inklusive
SCHUTZVORRICHTUNG
EN-Norm 1870-6
seit 1.7.2018



HWSE 700 K
statt € 729,00 zzgl. USt.
689,-
€ 819,91 inkl. USt.
Art.-Nr. 5960702



Technische Daten	HWSE 700 K
Rundholz im Ganzschnitt	250 mm
Sägeblatt-Ø	700 mm
Arbeitshöhe	700 mm
Motordrehzahl	1.400 min ⁻¹
Aufnahmeleistung ~50 Hz	5 kW / 400 V
Abmessungen (L x B x H) ca.	1.030 x 770 x 1.095 mm
Gewicht ca.	92,7 kg



Lieferumfang
HM Sägeblatt-Ø 700 mm

FB 4500 – Förderband für das zeitsparende Weiterbefördern von Brennholz sofort nach dem Schnitt

- ▶ Variable Höhenanpassung an Ladehöhe unterschiedlicher Transportmittel
 - ▶ Neigungsverstellung von 5° bis 45° über Seilwinde mit großem Handrad
 - ▶ Einfaches und sicheres Ein- und Ausklappen über Seilwinde und Radunterstützung
 - ▶ Auf- und Abbau schnell und problemlos für eine Person machbar
- Ausstattung**
- ▶ Luftbereifte Transporträder (Ø 400 mm)
 - ▶ Vollverzinkte Förderwanne
 - ▶ Mitnehmer aus Stahl

Abbildung zeigt Förderband in der Transport- und Lagerstellung



FB 4500
statt € 3.159,00 zzgl. USt.
2.699,-
€ 3.211,81 inkl. USt.
Art.-Nr. 5964500

▶ Nur eine Person für Bedienung, Auf- und Abbau notwendig



Abbildung zeigt Förderband mit Wippkreissäge HWS 701

Modell		FB 4500
Förderbandbreite	mm	250
Förderlänge	m	4,5
Förderhöhe bei 5°	mm	700
Förderhöhe bei 45°	mm	3400
Förderhöhe bei 45° max. ca.	mm	3,5
Bandgeschwindigkeit	m/s	0,8
Förderbandantrieb		Elektromotor
Aufnahmeleistung ~50 Hz	kW/V	1,1 / 400
Abmessung bei 5° Stellung des Förderbandes ca.	mm	1.100 x 4.800 x 2.130
Abmessung bei 45° Stellung des Förderbandes ca.	mm	1.100 x 3.700 x 3.500
Abmessung Transport-/Lagerstellung ca.	mm	1.100 x 2.770 x 2.130
Gewicht ca.	kg	245
Transportzuschlag ¹⁾		TPZ 300 = 79,00 €



Zubehör	Art.-Nr.	€ zzgl. USt.
① Fahrvorrichtung für Kugelkopf-Kupplung, Deichsel mit Stützrad	5971010	375,00
② Fahrvorrichtung für Schlepper-Zugöse, Deichsel mit Stützrad	5971011	349,00

HRTS 701 K / HRTSR 701 K – Rolltischkreissägen mit Direkt- oder Keilriemenantrieb

- ▶ Geschlossener und sicherer Sägebereich für mehr Sicherheit durch gesetzlich vorgeschriebene Säge-Schutzvorrichtung
- ▶ Sicheres Arbeiten durch beweglichen Handgriff zum Fixieren des Schnittgutes
- ▶ Kugelgelagerter, dauerhaft leichtgängiger Stahlblech-Schiebetisch
- ▶ Robuster und starker Kreissägen-Motor
- ▶ Stabiles, verwindungssteifes Stahlgestell
- ▶ Stoß-, kratz- und wetterfest durch hochwertige Pulverbeschichtung
- ▶ Phasenwender bei allen 400 V Modellen
- ▶ Auslieferung fertig montiert

Inklusive
SCHUTZVORRICHTUNG
EN-Norm 1870-6
seit 1.7.2018

HRTS 701 K

- ▶ Direktantrieb
- ▶ Fahrvorrichtung für einfachen Transport

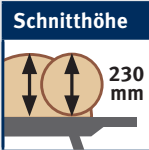

HRTSR 701 K

- ▶ Robuste Konstruktion mit Riemenantrieb ermöglicht größere Schnitttiefe und besonders hohes Schnittvolumen

Keilriemen
+30%
größere
Schnitttiefe

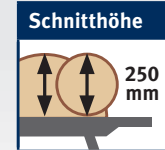

HRTS 701 K
statt € 1.685,00 zzgl. USt.
1.399,-
€ 1.664,81 inkl. USt.
Art.-Nr. 5966705

HRTSR 701 K
statt € 2.129,00 zzgl. USt.
1.799,-
€ 2.140,81 inkl. USt.
Art.-Nr. 5966706

Lieferumfang

• HM-Sägeblatt-Ø 700 mm Z42

Technische Daten		HRTS 701 K	HRTSR 701 K
Sägeblatt-Ø	mm	700	700
Schnittleistung Tisch max.	mm	230	250
Drehzahl	min ⁻¹	1.380	1.380
Antrieb		Elektromotor mit Direktantrieb	Elektromotor mit Keilriemenantrieb
Tisch (LxBxH)	mm	1.400 x 850 x 850	1.400 x 850 x 850
Aufnahmeleistung ~50 Hz	kW	5,2 / 400	5,2 / 400
Abmessungen (LxBxH) ca.	mm	1.420 x 860 x 1.250	1.460 x 855 x 1.210
Gewicht ca.	kg	149	172
Transportzuschlag ¹⁾		TPZ 200 = 69,00 €	TPZ 200 = 69,00 €



Aktionsangebote Sägeblätter

-Ø	Zähne	Blatt- stärke	Bohrung	Art-Nr.	statt	€ zzgl. USt.
(1) Holz-Kreissägeblätter, Chromstahl (Wolfszahn), grobe Schnittgüte	Z56	3,2	30	5970070	179,00	152,90
(2) Holz-Kreissägeblätter, Hartmetall (Langschnitt-Flachzahn mit Spanabweiser und Dehnungsschlitzen), grobe Schnittgüte	Z46	4,2	30	5970170	195,00	169,-

HSE 5-520 KH – Horizontaler Brennholzspalter

- ▶ Geschlossener und sicherer Spaltbereich für mehr Sicherheit durch gesetzlich vorgeschriebene Spalt-Schutzvorrichtung
- ▶ Durch liegende Arbeitsweise auch auf einer Werkbank verwendbar und kein Aufstellen des Materials nötig – ideal für längeres, ermüdungsarmes Arbeiten
- ▶ Leicht bedienbare Zwei-Hand-Sicherheits-schaltung für maximale Sicherheit des Anwenders
- ▶ Stabile, verwindungssteife Stahlkonstruktion
- ▶ Leicht transportierbar durch Transportgriffe und Fahrwerk
- ▶ Geringer Platzbedarf

HSE 5-520 KH
statt € 299,00 zzgl. USt.
259,-
€ 308,21 inkl. USt.
Art.-Nr. 5981005

Technische Daten		HSE 5-520 KH
Spaltkraft max.	t	5 t
Zylinderhub max.	mm	375
Spatllänge max.	mm	520
Spaltgut-Ø	mm	max. 250
Hub Vorlauf	cm/s	3,7
Hub Rücklauf	cm/s	6,2
Motorleistung ~50 Hz	kW	2,2 / 230
Abmessungen (LxBxH) ca.	mm	1.160 x 425 x 610
Gewicht ca.	kg	50

Inklusive
SCHUTZVORRICHTUNG
EN-Norm 1870-6
seit 1.7.2018



5,0 t

Zubehör Art.-Nr. € zzgl. USt.
5l Hydraulik-Öl HYS 46 5999000 32,90

¹⁾ Erläuterung der Transportzuschläge siehe Rückseite, Preis TPZ zzgl. USt.

**Serie HSE – Holzspalter für anspruchsvolle Anwender mit bis zu 30 t Spaltkraft.
Mit Elektromotor-, Zapfwellen- oder kombiniertem Zapfwellen- / Elektroantrieb**

- ▶ Vertikale Ausführung zum Spalten von Kurz- und Meterholz
- ▶ Robuste und solide Bauweise
- ▶ Stoß- und kratzfest durch hochwertige Pulverbeschichtung
- ▶ Schnelle, werkzeuglose Spalthöheneinstellung
- ▶ Niedrige Bodenplatte für einfaches, ermüdungsarmes Beladen großer Stämme (gilt nicht für HSE 8-550)

- ▶ Bequemer Transport durch serienmäßiges Fahrwerk mit großen Gummi-Rädern
- ▶ Platzsparende Lagerung durch einfach absenkbarer Zylinder
- ▶ Leistungsstarke Industrie-Hydraulikanlage
- ▶ Zwei-Hand-Sicherheitschaltung
- ▶ Mit Spaltguthalterung

HSE 8-550 bis HSE 14-1100:

- ▶ Bequemer Transport mit Hand-Zugdeichsel durch serienmäßiges Fahrwerk mit Hartgummi-Rädern und zusätzlichem Stützrad
 - ▶ Mit mechanischem Stammheber
- Modelle HSE 16-1100 bis HSE 30-1100 ZE**
- ▶ Bequemer Transport mit Hand-Zugdeichsel durch serienmäßiges Fahrwerk mit großen Lufträdern und zusätzlichem Stützrad
 - ▶ Mit mechanischem Stammheber

HSE 8-550



HSE 8-550

HSE 11-1100



HSE 11-1100

HSE 14-1100



HSE 14-1100

HSE 8-550 (230 V)	HSE 8-550 (400 V)	HSE 11-1100	HSE 14-1100	HSE 16-1100	HSE 16-1100 Z
statt € 589,00 zzgl. USt.	statt € 589,00 zzgl. USt.	statt € 969,00 zzgl. USt.	statt € 1.059,00 zzgl. USt.	statt € 1.699,00 zzgl. USt.	statt € 1.975,00 zzgl. USt.
499,-	499,-	849,-	929,-	1.479,-	1.699,-
€ 593,81 inkl. USt.	€ 593,81 inkl. USt.	€ 1.010,31 inkl. USt.	€ 1.105,51 inkl. USt.	€ 1.760,01 inkl. USt.	€ 2.021,81 inkl. USt.
Art.-Nr. 5981008	Art.-Nr. 5981009	Art.-Nr. 5981011	Art.-Nr. 5981014	Art.-Nr. 5981016	Art.-Nr. 5981017

Technische Daten		HSE 8-550	HSE 8-550	HSE 11-1100	HSE 14-1100	HSE 16-1100	HSE 16-1100 Z
Spaltkraft max.	t	8	8	9,9	14	15,3	15,3
Zylinderhub	mm	485	485	850	850	880	880
Spalllänge max.	mm	550	550	1.040	1.040	1.100	1.100
Spaltgut-Ø	mm	300	300	300	300	300	300
Vorlaufgeschwindigkeit	cm/s	3,1	6,1	3,7 - 17,6	4,2 - 21,8	4,6 - 14,2	4,6 - 14,2 ¹⁾
Rücklaufgeschwindigkeit	cm/s	17,1	19,4	6,1	5,2	6,4	6,4 ¹⁾
Antrieb		Elektromotor	Elektromotor	Elektromotor	Elektromotor	Elektromotor	Zapfwelle
Zapfwellendrehzahl	min ⁻¹	-	-	-	-	-	540
Schlepperleistung min.	PS	-	-	-	-	-	> 7,7
Dreipunkthalterung		-	-	-	-	-	Kat. I
Höhe Lagerstellung	mm	-	-	-	-	2.000	2.000
Antriebsleistung ~50 Hz	kW	3 / 230	3,5 / 400	3,3 / 400	3,5 / 400	4,5 / 400	-
Abmessungen (L x B x H) ca.	mm	845 x 935 x 1.500	845 x 935 x 1.500	1.440 x 1.330 x 2.280	1440 x 1350 x 2280	1050 x 1550 x 2500	1050 x 1700 x 2500
Gewicht ca.	kg	110	109	172,5	185	258	244

¹⁾ Geschwindigkeit variiert, da abhängig von der Leistung der Antriebsquelle (Traktor)

Modell	HSE 5-520 KH Art.-Nr. 5981005	HSE 8-550 (230 V) Art.-Nr. 5981008	HSE 8-550 (400 V) Art.-Nr. 5981009	HSE 11-1100 Art.-Nr. 5981011	HSE 14-1100 Art.-Nr. 5981014	HSE 16-1100 Art.-Nr. 5981016	HSE 16-1100 Z Art.-Nr. 5981017	HSE 16-1100 ZE Art.-Nr. 5981018	HSE 22-1100 Art.-Nr. 5981022	HSE 22-1100 Z Art.-Nr. 5981023	HSE 22-1100 ZE Art.-Nr. 5981024	HSE 30-1100 Z Art.-Nr. 5981030	HSE 30-1100 ZE Art.-Nr. 5981031
① Gelenkwelle ohne Rutschkupplung 860 mm, Kat. II Art.-Nr. 5990014 125,00 € zzgl. USt.							●	●		●	●	●	●
② 5l Hydraulik-Öl HYS 46 Art.-Nr. 5999000 32,90 € zzgl. USt.	●	●	●	●	●	●	●	●	●	●	●	●	●
③ Sägebock SB 1; 150 kg Art.-Nr. 5900008 36,90 € zzgl. USt.	●	●	●										
④ Hydraulische Seilwinde Art.-Nr. 5990500 669,00 € zzgl. MwSt							●	●	●	●	●	●	●



HSE 16-1100



Inklusive
**SCHUTZVOR-
RICHTUNG**
EN-Norm 609-1
seit 1.7.2018

HSE 22-1100



HSE 30-1100



Inklusive
**SCHUTZVOR-
RICHTUNG**
EN-Norm 609-1
seit 1.7.2018



HSE 16-1100



HSE 22-1100



HSE 30-1100



HSE 16-1100 ZE	HSE 22-1100	HSE 22-1100 Z	HSE 22-1100 ZE	HSE 30-1100 Z	HSE 30-1100 ZE
statt € 2.245,00 zzgl. USt.	statt € 2.025,00 zzgl. USt.	statt € 2.219,00 zzgl. USt.	statt € 2.559,00 zzgl. USt.	statt € 2.559,00 zzgl. USt.	statt € 3.055,00 zzgl. USt.
1.899,-	1.699,-	1.899,-	2.179,-	2.159,-	2.499,-
€ 2.259,81 inkl. USt.	€ 2.021,81 inkl. USt.	€ 2.259,81 inkl. USt.	€ 2.593,01 inkl. USt.	€ 2.569,21 inkl. USt.	€ 2.973,81 inkl. USt.
Art.-Nr. 5981018	Art.-Nr. 5981022	Art.-Nr. 5981023	Art.-Nr. 5981024	Art.-Nr. 5981030	Art.-Nr. 5981031

Technische Daten		HSE 16-1100 ZE	HSE 22-1100	HSE 22-1100 Z	HSE 22-1100 ZE	HSE 30-1100 Z	HSE 30-1100 ZE
Spaltkraft max.	t	15,3	23,4	23,4	23,4	26,1	26,1
Zylinderhub	mm	880	880	880	880	880	880
Spalllänge max.	mm	1.100	1.100	1.100	1.100	1.100	1.100
Spaltgut-Ø	mm	300	350	350	350	350	350
Vorlaufgeschwindigkeit	cm/s	4,6 – 14,2 ¹⁾	4,3 – 10,5	4,3 – 10,5 ¹⁾	4,3 – 10,5 ¹⁾	3,7 – 12,5 ¹⁾	3,7 – 12,5 ¹⁾
Rücklaufgeschwindigkeit	cm/s	6,4 ¹⁾	7,5	7,5 ¹⁾	7,5 ¹⁾	6,7 ¹⁾	6,7 ¹⁾
Antrieb		Zapfwelle + Motor	Elektromotor	Zapfwelle	Zapfwelle + Motor	Zapfwelle	Zapfwelle + Motor
Zapfwellendrehzahl	min ⁻¹	540	-	540	540	540	540
Schlepperleistung min.	PS	> 7,7	-	> 10,7	> 10,7	> 16	> 16
Dreipunkthalterung		Kat. I	-	Kat. I	Kat. I	Kat. I	Kat. I
Höhe Lagerstellung	mm	2.000	2.000	2.000	2.000	2.000	2.000
Antriebsleistung ~50 Hz	kW	4,5 / 400	5,1 / 400	-	5,1 / 400	5,1 / 400	5,5 / 400
Abmessungen (L x B x H) ca.	mm	1050 x 1700 x 2500	1050 x 1550 x 2500	1050 x 1700 x 2500	1050 x 1700 x 2500	1050 x 1700 x 2500	1050 x 1700 x 2500
Gewicht ca.	kg	276	296,5	282	319,9	333	373,1

¹⁾ Geschwindigkeit variiert, da abhängig von der Leistung der Antriebsquelle (Traktor)

QUALITÄTSARBEIT BRAUCHT QUALITÄTSWERKZEUG

ENTDECKEN SIE UNSER GESAMTES MARKENSORTIMENT
www.stuermer-maschinen.de



Angebote für unsere Kunden, die Unternehmer und nicht Verbraucher sind. Unsere Angebote aus diesem Prospekt richten sich ausschließlich an Unternehmer, die die angebotene Ware bei uns im Zusammenhang mit ihrer unternehmerischen Tätigkeit kaufen. Dies ist Geschäftsgrundlage für die mit uns geschlossenen Kaufverträge bezüglich der in diesem Prospekt angebotenen Waren und damit im Zusammenhang stehender weiterer Verträge; ein Vertragsschluss mit Verbrauchern i S d § 13 BGB ist ausdrücklich ausgeschlossen. Die genannten Statt-Preise beziehen sich auf den Listenpreis gemäß dem jeweils aktuell gültigen Marken-Hauptkatalog, abzurufen unter www.stuermer-maschinen.de/aktuelles/downloads. Sämtliche Preise sind unverbindliche Preisempfehlungen, freibleibend in €, zzgl der gesetzlich gültigen USt, und gegebenenfalls zzgl Verpackungs-, Versand-, Transport-, Entlade-, Aufbau- und Einweisungskosten. Diese wurden im Prospekt entsprechend gekennzeichnet, ausgewiesen und gelten zzgl. USt. Verkaufspreise der Händler können abweichen. Für Druckfehler, Irrtümer oder fehlerhafte Darstellung wird nicht gehaftet. Technische und optische Änderungen sind vorbehalten. Nicht alle Artikel lagermäßig. Beschaffung kurzfristig möglich. Auslieferung erfolgt ausschließlich über den Fachhandel. Informationen zu Umfang, Dauer, Inhalt und Garantiegeber unter www.stuermer-maschinen.de oder anfordern über Stürmer Maschinen GmbH.

TVP 1 = 29,00 €*, TVP 2 = 45,00 €*, TVP 3 = 65,00 €*, TVP 4 = 79,00 €*,
TVP 5 = 100,00 €*, TVP 6 = 200,00 €*, TVP 7 = 300,00 €*, TVP 8 = 400,00 €*,
TPZ 300 = 79,00 €*, TPZ 400 = 99,00 €*, TPZ 500 = 125,00 €*, TPZDF1 = 345,00 €*,
TPZDF2 = 405,00 €* (*alle zzgl. USt.)



MINIMAX SC 3C 26
Formatkreissäge, Art.-Nr.: 5504326



Stürmer Maschinen GmbH
Dr.-Robert-Pfleger-Str. 26 | D-96103 Hallstadt
Tel. (09 51) 96 555 - 0
info@stuermer-maschinen.de | www.stuermer-maschinen.de

Aircraft Kompressorenbau GmbH
Gewerbestraße Ost 6 | A-4921 Hohenzell (Austria)
Tel. +43 (0) 77 52 - 7 09 29 - 0 | www.aircraft.at

Hier erhalten Sie immer ein gutes Angebot



Das gesamte Prospekt ist urheberrechtlich geschützt. Darüber hinaus melden wir zum Schutz unserer Produkte Marken-, Patent- und Designrechte an. Wir widersetzen uns mit Nachdruck jeder Verletzung unseres geistigen Eigentums, sofern dies im Einzelfall möglich ist.